

Istruzioni per l'uso
Gebrauchsanweisung
Instructions d'utilisation et
d'installation

Instructions for use and installation

دليل الاستعمال

МИНИБАР ТЕРМОЭЛЕКТРИЧЕСКИЙ
РУКОВОДСТВО ПО ЭКСПЛУАТАЦИИ

PELTIER MINIBAR



EAC

RoHS₂
2011/65/EU

CE

INDICE

IT

- 1- Avvertenze pre-installazione ed osservazioni di sicurezza
- 2- Specifiche tecniche del minibar
- 3- Destinazione d'uso del minibar
- 4- Utilizzo e regolazione del minibar
- 5- Esempi di corretta installazione del minibar
- 6- Come modificare il senso di apertura della porta del minibar
- 7- Smaltimento
- 8- Pulizia del minibar
- 9- Istruzioni da seguire in caso di restituzione del minibar
- 10- Consigli per un maggior risparmio energetico
- 11- Soluzioni dei problemi
- 12- Garanzia

Prima di mettere in funzione il minibar, si prega di leggere attentamente il presente manuale!

Gentile Cliente,

vorremmo che questo prodotto, che viene realizzato in moderne linee di produzione e che subisce accurati controlli di Qualità, possa ottenere le migliori prestazioni.

Si prega di

- conservare il presente manuale in modo da averlo a disposizione in caso di necessità, vi potrà servire per una futura consultazione.
- seguire tutte le istruzioni di sicurezza.
- leggere altri eventuali documenti aggiuntivi al presente manuale.

Questo prodotto è conforme alle Direttive e Regolamenti UE sottoelencati:

- Regolamento 2014/35/UE ➡ relativo al materiale elettrico destinato ad essere adoperato entro taluni limiti di tensione (**LVD**).
- Regolamento 2014/30/UE ➡ relativo alla compatibilità elettromagnetica (**EMC**).
- Regolamento (EU) 2019/2019 (**ERP**).
- Regolamento (EU) 2019/2016 (**ECO-LABEL**).
- Direttiva 2011/65/UE (RoHS) e successive modifiche.

AVVISO IMPORTANTE:

IL FABBRICANTE SI RISERVA IL DIRITTO DI APPORTARE MODIFICHE SUL PRODOTTO E SUL MANUALE SENZA PREAVVISO.

1- Avvertenze pre-installazione ed osservazioni di sicurezza



Dopo aver tolto l'imballaggio, verificare che il minibar sia integro e senza difetti.



Non introdurre nel minibar olii o alimenti cucinati con olii vegetali in contenitori non chiusi, in quanto potrebbero danneggiare le superfici del vostro apparecchio. In caso di fuoriuscite o macchie d'olio sulle superfici, pulite le superfici e risciacquate con acqua tiepida.



Il minibar deve essere posizionato su un pavimento o su una base piana.



Il minibar deve essere installato lontano da fonti di calore, quali forno, fornelli, etc. e dalla luce diretta del sole.



Se il minibar non è installato in un luogo aperto, ma è installato all'interno di un mobile, è necessario aerare il gruppo refrigerante che si trova dietro il minibar, mediante aperture nel mobile di circa 200 cm² ciascuna (vedi paragrafo 5).



Questo apparecchio non deve essere utilizzato da persone con ridotte capacità fisiche e mentali, inclusi i bambini, a meno che via sia la supervisione di una persona adulta responsabile della loro sicurezza.



Le aperture di ventilazione del minibar devono essere liberi da qualsiasi impedimento per la circolazione dell'aria.



I bambini devono essere sempre sorvegliati per evitare che giochino con l'apparecchio ed il loro imballo.

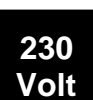

La tensione di alimentazione del minibar è indicata sull'etichetta posta all'interno dello stesso. La garanzia decadrà in caso di problemi causati dalla non corretta alimentazione elettrica.



Il minibar è stato progettato per conservare fresche le bevande.

Non è adatto per la conservazione di alimenti, né presidi medico-sanitari



I collegamenti elettrici devono essere verificati da un elettricista esperto.

Utilizzare una presa con contatto di terra. I danni al prodotto causati da errori elettrici non sono coperti da garanzia.



Non conservare nel minibar prodotti che contengono sostanze esplosive ed infiammabili, esempio contenitori sotto pressione.



Non utilizzare mai benzina, benzene o sostanze simili per la pulizia del minibar.



Se il cavo di alimentazione è danneggiato, deve essere sostituito solo da una persona qualificata per evitare situazioni pericolose.



Si consiglia di staccare sempre la spina prima di effettuare la pulizia del minibar.



L'agente espandente del poliuretano, utilizzato come materiale isolante è il Ciclopentano, che non danneggia lo strato di ozono.



L'apparecchio non deve essere esposto alla pioggia.

- Specifiche tecniche del Minibar

1- Evaporatore

2- Ripiani interni

3- Ripiani sulla porta

4- Luce interna a LED e
regolatore temperatura



4



1

2

3

MODELLO	SM271-TH	SM301-TH	SM401-TH	SM521-TH	SM601-TH
Volume interno utile (lt)	21	27	33	39	49
Tipo refrigerante / quantità	(R290 / 32gr)				
Dim. Prodotto mm. H. x L. x P.	512x384x395	512x420x395	566x441x430	610x441x430	567x476x494
Tipo di Compartimento	Scomparto a temperatura moderata				
Classe di Efficienza	F	G	G	G	G
Classe Climatica	N (temperatura ambiente 16°C - 32 °C)				
Condizioni di conservazione comprese tra	6 °C e 14 °C				
Potenza Max. Assorbita	50 Watt				
Alimentazione	100V - 240V / 50-60 Hz				
Consumo Energetico (kWh/anno)	95	108	122	117	175
Peso Netto (Kg)	8,57±1	9,95 ±1	11,71 ±1	12,5 ±1	13,05 ± 1
Tipo di Termostato	ICS (Sistema di Controllo Intelligente)				
Classe di emissione di rumore aereo	A				
Ripiani	N°2				

2- Specifiche tecniche del Minibar

1- Evaporatore

2- Ripiani interni

3- Luce interna a LED e
regolatore temperatura



3



MODELLO	SM271-THG	SM301-THG
Volume interno utile (lt)	27	31
Tipo refrigerante / quantità	R290 / 32 gr	
Dim. Prodotto mm. H. x L. x P.	512x384x395	512x420x395
Tipo di Compartimento	Scomparto a temperatura moderata	
Classe di Efficienza Energetica	G	
Classe Climatica	N (temperatura ambiente 16°C - 32 °C)	
Condizioni di conservazione comprese tra	8 °C e 14 °C	
Potenza Max. Assorbita	50 Watt	
Alimentazione	100V - 240V / 50-60 Hz	
Consumo Energetico (kWh/anno)	175	191
Peso Netto (Kg)	11,6±1	12,28±1
Tipo di Termostato	ICS (Sistema di Controllo Intelligente)	
Classe di emissione di rumore aereo	A	
Ripiani	N°2	

- 1- Evaporatore
- 2- Ripiani interni
- 3- Luce interna a LED e regolatore temperatura
- 4- Porta in vetro barriera



3

1

2



4

MODELLO	SM271-THG	SM301-THG	SM401-THG
Volume interno utile (lt)	24	29	38
Tipo refrigerante / quantità	R290 / 32 gr		
Dim. Prodotto mm. H. x L. x P.	512x384x395	512x420x395	566x441x430
Tipo di Compartimento	Scomparto a temperatura moderata		
Classe di Efficienza Energetica	G		
Classe Climatica	N (temperatura ambiente 16°C - 32 °C)		
Condizioni di conservazione comprese tra	8 °C e 14 °C		
Potenza Max. Assorbita	50 Watt		
Alimentazione	100V - 240V / 50-60 Hz		
Consumo Energetico (kWh/anno)	156	202	162
Peso Netto (Kg)	12,88±1	13,66±1	14,82 ±1
Tipo di Termostato	ICS (Sistema di Controllo Intelligente)		
Classe di emissione di rumore aereo	A		
Ripiani	N°2		

3. Destinazione uso Minibar

Questo minibar è destinato ad un uso in ambienti interni, **non è progettato per un uso in ambienti esterni.**

4. Primo utilizzo e regolazione del Minibar

Il minibar deve essere collegato ad una presa di tensione alternata, con adeguata messa a terra secondo le normative di legge vigenti. Controllare che il voltaggio e la frequenza di utilizzo del minibar siano corrispondenti a quelle del paese di utilizzo, in questo caso collegare la presa del minibar ed attendere alcune ore prima di inserire le bevande all'interno, in caso contrario non inserire la presa del minibar.

Il minibar è dotato di termostato di regolazione interna comandato dalla levetta situata sul blocco illuminazione.

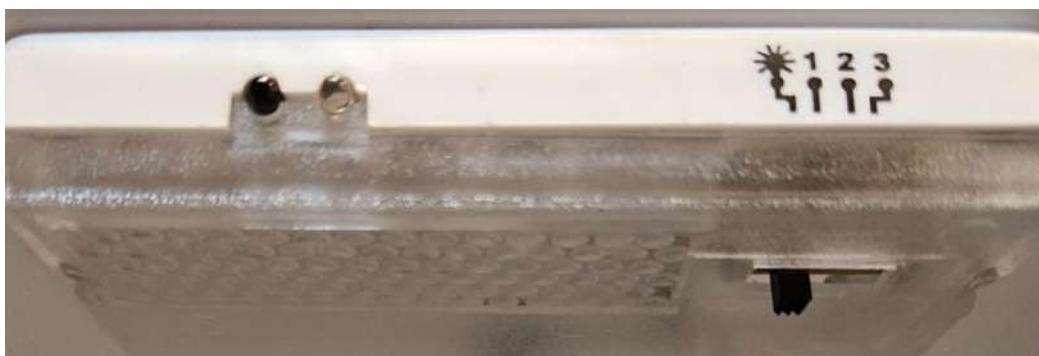

A livello della lampada, la lampada è sempre accesa e nella posizione di temperatura più bassa. La temperatura aumenta nella direzione della freccia nei livelli.

Il minibar ha una funzione di **sbrinamento automatico**. Il frigorifero inizierà il suo primo sbrinamento 36 ore dopo l'accensione ed **impiegherà un'ora per sbrinarsi**. In seguito, il frigorifero effettuerà lo sbrinamento ogni 36 ore di funzionamento, la durata dello sbrinamento sarà sempre di un'ora. L'acqua ottenuta dallo sbrinamento si raccoglierà nel serbatoio di raccolta, posto sul retro del minibar, per poi evaporare naturalmente.

5. Esempi di corretta installazione

INSTALLAZIONE DEL MINIBAR IN UN MOBILE



- ✓ Accertarsi che il minibar sia posto su un piano orizzontale e perfettamente livellato. Non sono ammesse ai fini della validità della garanzia inclinazioni superiori ai 2 gradi.
- ✓ Lasciare una distanza tra la parte posteriore del minibar e la parete di almeno 5 cm.
- ✓ Le aperture di ventilazione superiori ed inferiori del minibar non devono essere coperte.
- ✓ Per il posizionamento del minibar all'interno d'un mobile è necessario ed indispensabile creare uno spazio disponibile, sia per l'entrata che per l'uscita dell'aria. Entrambe le aperture devono essere di almeno 200 cm² ciascuna.
- ✓ L'aria passante attraverso il condotto non deve essere pre-riscaldata.
- ✓ Se si utilizzano griglie d'aerazione, queste devono essere dotate di aperture di almeno 200 cm² ciascuna.
- ✓ In qualunque modo sia installato il minibar, è essenziale, ai fini del buon funzionamento e per un buon rendimento in termini di freddo, che sia consentita una corretta circolazione dell'aria. Tale effetto, come illustrato nella figura, consiste nel permettere l'aspirazione dell'aria fresca dalla parte frontale inferiore dell'apparecchio per poi espellere l'aria calda dalla parte alta posteriore.
- ✓ **Garantire l'aerazione del gruppo refrigerante con un corretto condotto di ventilazione come nelle immagini sottoriportate.**

NELLE INSTALLAZIONI AD INCASSO È FONDAMENTALE CREARE LE GIUSTE PRESE D'ARIA PER FARE IN MODO CHE L'ARIA CALDA PRODOTTA SIA FACILMENTE SMALTITA.

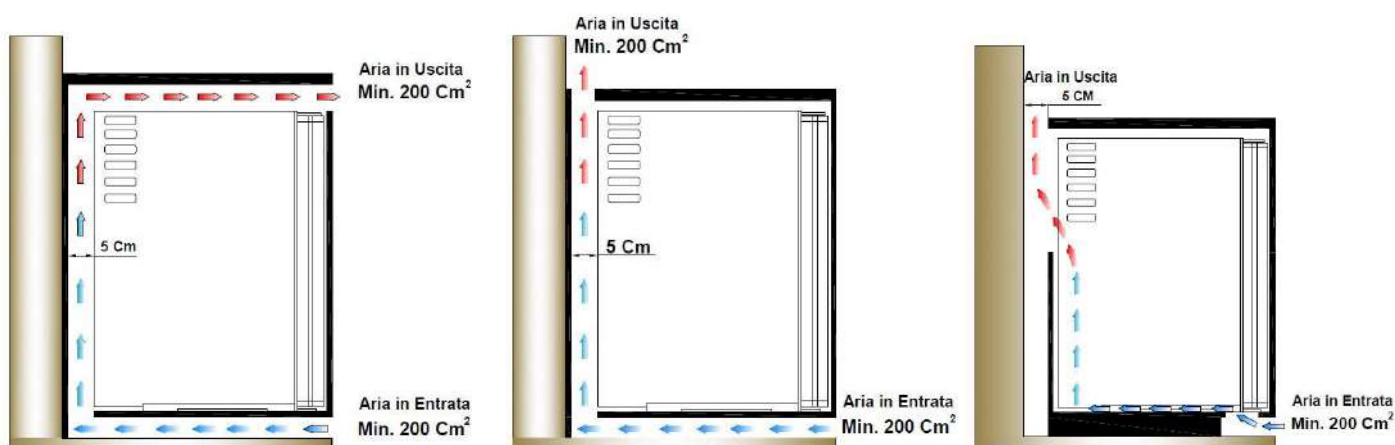

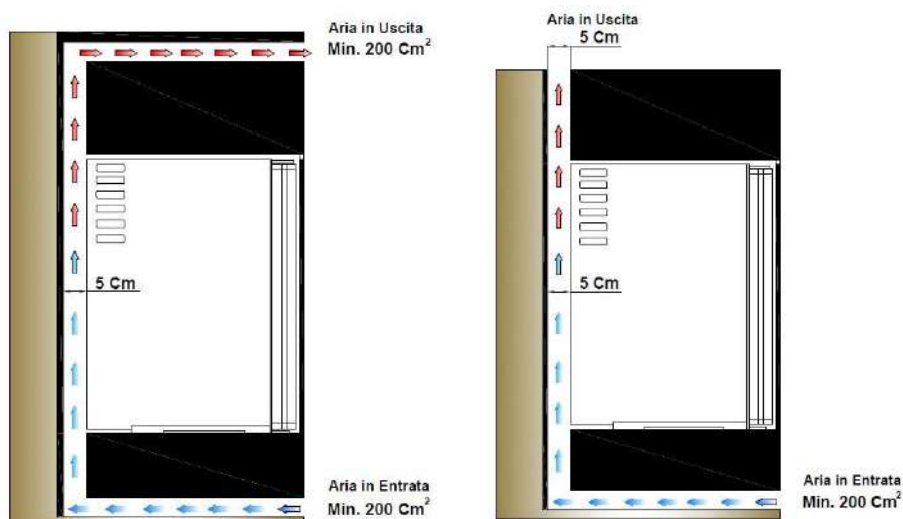

Aerazione con griglia da 200 cm² Es.: 40 cm x 5 cm

MINIBAR IN LIBERA INSTALLAZIONE

- ✓ Il minibar deve essere posto su d'una base d'appoggio orizzontale e perfettamente piana. Tale operazione può essere verificata con livella a bolla d'aria. Non sono ammesse ai fini della validità della garanzia inclinazioni superiori ai 2 gradi.
- ✓ La parte posteriore deve avere almeno una distanza dalla parete di 5 cm, garantendo così una corretta aerazione del blocco refrigerante sottoposto a surriscaldamento.
- ✓ Ai lati occorre avere uno spazio libero di almeno 5 cm.
- ✓ **NON COPRIRE PER NESSUN MOTIVO LA GRIGLIA D'AERAZIONE SULLA PARTE SUPERIORE DEL MINIBAR. QUESTO CAUSEREBBE UN AUMENTO DEL CALORE A SCAPITO DEL CORRETTO FUNZIONAMENTO DELL'APPARECCHIO.**
- ✓ Non esporre il minibar a fonti di calore.

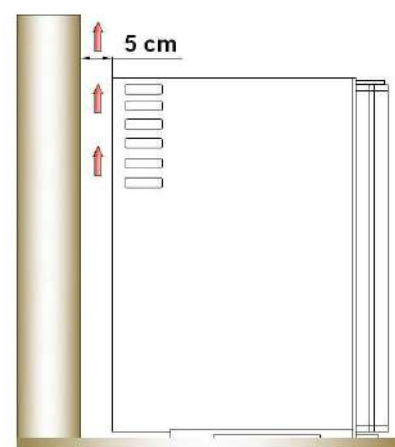

6. Come modificare il senso di apertura porta del minibar

(AD ESCLUSIONE DEI MODELLI F40MEL E F40ML)

1. Con l'uso di un cutter togliere i 2 tappini di plastica tondi (1) posti sul lato destro superiore del minibar.
2. Con l'uso di una chiave esagonale (brugola) da 2,5 mm. svitare le 2 viti (2).
3. Sfilare delicatamente la porta dalla parte superiore e poi alzarla per liberarla dal perno inferiore (3).
4. Togliere i 2 tappini di plastica tondi (4) posti sul lato sinistro superiore.

5. Con l'uso di una chiave esagonale (brugola) da 2,5 mm. svitare le 2 viti (5).
6. Liberare la feritoia (6) in alto a sinistra dalla copertura in plastica. La stessa servirà a coprire la feritoia rimasta scoperta nella parte superiore destra.

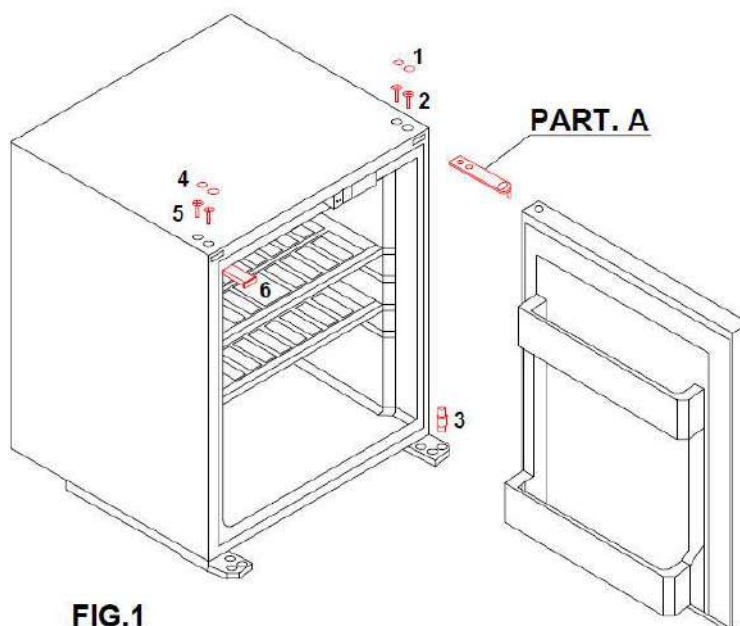
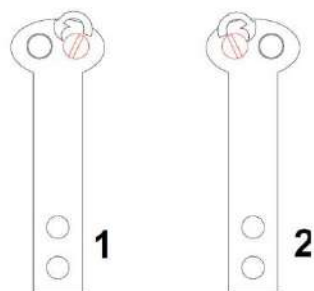

FIG.1

7. Togliere il tappino ovale della staffa di fissaggio porta (PART. A) e con un cacciavite svitare il perno, riposizionandolo, dalla stessa parte, nel foro adiacente.



PART. A

8. Infilare la staffa (PART. A) nel foro superiore di sinistra della porta.
9. Appoggiando la porta sul perno inferiore (3), infilare la staffa nella apposita fessura.
10. Avvitare la staffa utilizzando le 2 viti (5) a testa esagonale.
11. Verificare la chiusura della porta (è possibile perfezionare la chiusura della stessa con leggere pressioni sulla staffa, dopo aver allentato le viti di fissaggio).
12. Riposizionare tutti i tappini (4) di plastica a copertura delle viti e fori.

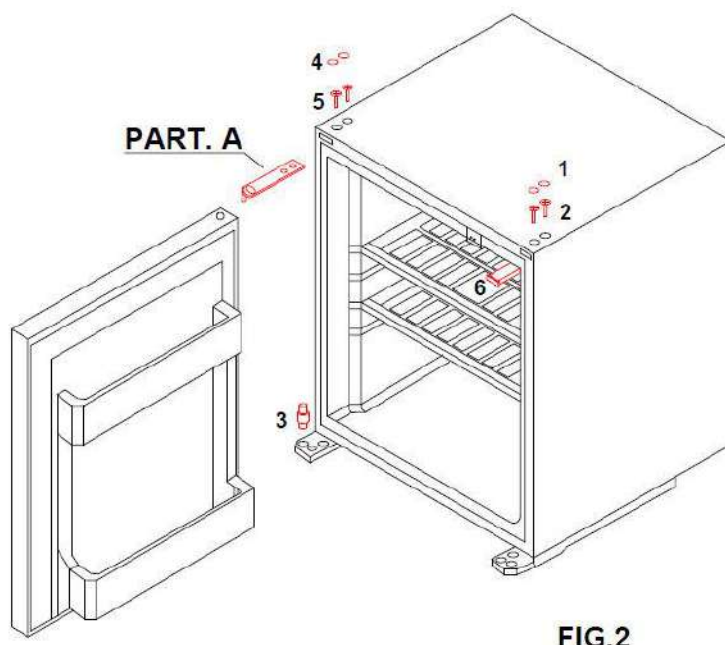

FIG.2

7. Smaltimento

I materiali di imballaggio possono essere pericolosi per i bambini, quindi, tenerli fuori dalla loro portata. Non smaltire i materiali d'imballaggio come rifiuto domestico, ma in base alla loro classificazione. L'imballaggio del vostro frigorifero è prodotto con materiali riciclabili.

Smaltire il vecchio minibar, evitando danni all'ambiente. Per questo occorre rivolgersi agli idonei centri di raccolta differenziata dei rifiuti speciali o riconsegnarla al rivenditore al momento dell'acquisto di una nuova apparecchiatura di tipo equivalente, in ragione di uno ad uno. Prima di smaltire il frigorifero, tagliare la spina del cavo elettrico e rendere inutilizzabili eventuali serrature sulla porta, al fine di proteggere i bambini contro ogni pericolo.

Questo apparecchio è contrassegnato con il simbolo del riciclaggio per una raccolta differenziata in conformità alla Direttiva Europea 2012/19/UE sui rifiuti di apparecchiature elettriche ed elettroniche (RAEE). Assicurarsi che questo prodotto venga smaltito correttamente, per prevenire potenziali effetti negativi sull' ambiente e sulla salute umana.



Il simbolo  sul prodotto o sui documenti che accompagnano tutti i prodotti, indica che il minibar non può essere trattato come rifiuto domestico. E' necessario inviarlo presso un punto di raccolta per lo smaltimento di apparecchiature elettriche ed elettroniche. Smaltire secondo le normative locali per lo smaltimento dei rifiuti speciali. Per informazioni più dettagliate sul trattamento, recupero e riciclaggio di questo prodotto, contattare l'ufficio comunale, il servizio di smaltimento dei rifiuti urbani o il rivenditore presso il quale è stato acquistato il prodotto.



8. Pulizia del Minibar

Prima di eseguire la pulizia, spegnere e scollegare l'alimentazione.

Pulire l'interno e l'esterno del minibar con acqua calda prima dell'uso, quindi asciugarlo accuratamente.

Non utilizzare mai per la pulizia sapone, prodotti granulari, soda o altro che non sia acqua.

Per le guarnizioni della porta del minibar seguire le procedure di pulizia sopra riportate facendo attenzione a non utilizzare oli lubrificanti ed evitando che il minibar sia esposto ad umidità.

Pulire annualmente il lato posteriore del minibar con un tessuto morbido.

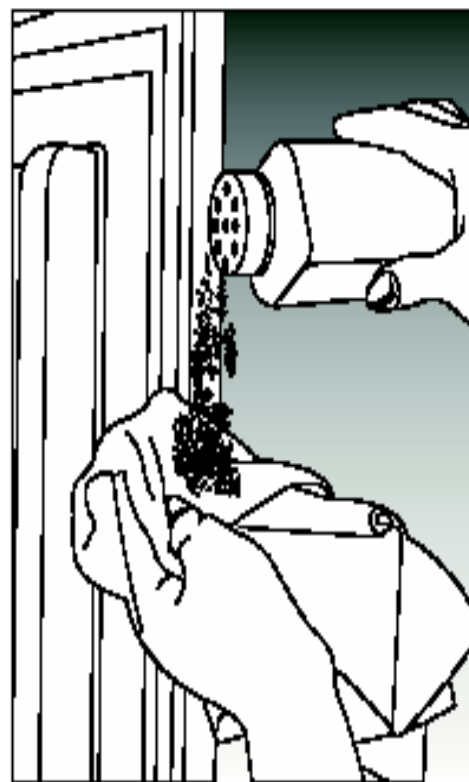

9. Istruzioni da seguire in caso di restituzione del minibar

- 1) E' bene utilizzare la confezione originale, altrimenti imballare bene con molta cura utilizzando cartone o cellophane con bolle d'aria.
- 2) Prima di imballare l'apparecchio svuotarlo completamente da bevande od altro.
- 3) Utilizzare bancali di legno chiusi con cellophane per l'imballo finale nel caso di più minibar.

10. Consigli per un maggior risparmio energetico

Installare l'apparecchio in un ambiente asciutto, ben ventilato, ma non a contatto diretto con la luce del sole o vicino ad una fonte di calore (ad esempio radiatore, cucina, ecc.)

Aprire e richiudere lo sportello nel tempo più breve possibile.

Di tanto in tanto pulire la parte posteriore del minibar dalla polvere, utilizzando un aspirapolvere o un pennello, per evitare un maggiore consumo di energia.

11. Soluzione dei problemi

In caso di non funzionamento del prodotto, prima di rivolgersi all'assistenza tecnica, effettuate le seguenti verifiche:

PROBLEMA	POSSIBILI CAUSE E SOLUZIONI
Il minibar non si accende	Assicurarsi che ci sia alimentazione nella presa di corrente. Assicurarsi che la spina sia inserita correttamente. Il circuito può essere bruciato.
Il minibar non raffredda abbastanza	La temperatura della stanza può essere troppo elevata. La porta è stata aperta troppo spesso e per lungo tempo. La porta non è chiusa completamente. Il regolatore della temperatura non è stato posizionato correttamente. Le guarnizioni della porta non tengono correttamente. Verificare che le prese d'aria siano state dimensionate correttamente e che non siano coperte.

L'illuminazione interna non funziona	<p>Assicurarsi che ci sia alimentazione nella presa di corrente.</p> <p>Assicurarsi che la spina sia inserita correttamente.</p> <p>Il circuito può essere bruciato.</p> <p>La lampadina può essere bruciata.</p>
La porta non si chiude correttamente	<p>Il minibar non appoggia su un piano orizzontale.</p> <p>E' stato cambiato il senso di apertura della porta in maniera non corretta.</p> <p>Le guarnizioni sono sporche.</p> <p>I ripiani o le bibite non sono posizionate correttamente.</p>

Dopo aver fatto tutti questi controlli, se il guasto persiste, contattare il rivenditore.

12. Garanzia

Il prodotto è garantito da vizi e difetti di fabbricazione per un periodo di 24 mesi dalla data di acquisto, comprovata da un documento valido agli effetti fiscali.

La Garanzia:

- Decade in caso d'inosservanza delle istruzioni di installazione;
- Decade in caso d'uso improprio del prodotto, modifiche all'apparecchio o l'uso di pezzi di ricambio non originali;
- Non risponde in caso di qualsiasi modifica apportata all'apparecchio;
- Non risponde d'eventuali danni a persone o cose causati da un uso improprio e/o da una non corretta installazione.

IMPORTANTE: LA DITTA SI RISERVA LA FACOLTA' DI MODIFICARE LE CARATTERISTICHE DEL PRODOTTO SENZA ALCUN PREAVVISO.

INHALTSVERZEICHNIS

- 1- Hinweise zur Erstbenutzung und allgemeine Sicherheitshinweise
- 2- Technische Spezifikationen des Gerätes
- 3- Anwendungszweck
- 4- Inbetriebnahme des Produktes
- 5- Beispiele für einen korrekten Einbau
- 6- Öffnungsrichtung der Tür ändern
- 7- Entsorgung
- 8- Reinigung
- 9- Anweisungen im Falle von Rückgabe
- 10- Energiesparen
- 11- Problemlösung
- 12- Garantie

Vor der Inbetriebnahme die Bedienungsanleitung sorgfältig durchlesen!

Sehr geehrter Kunde,

Wir wünschen uns, dass dieses Produkt, das in modernen Anlagen hergestellt und durch eine genaue Qualitätskontrolle geprüft wird, imstande ist, Ihnen die bestmögliche Leistung bieten zu können.

Wir fordern Sie auf:

- diese Gebrauchsanleitungen so aufzubewahren, dass sie im Notfall prompt zur Verfügung sind. Sie werden sie jederzeit künftig konsultieren können.
- sämtliche Sicherheitsanweisungen zu beachten.
- evtl. Ergänzungsdokumentation zu konsultieren.

Dieses Produkt entspricht den folgenden EU -Richtlinien und Ordnungen:

- Ordnung 2014/35/EU ➡ über elektrisches Material, das innerhalb bestimmter Spannungsgrenzen eingesetzt wird soll (**LVD**).
- Ordnung 2014/30/EU ➡ über elektromagnetische Kompatibilität (**EMC**).
- Ordnung (EU) 2019/2019 (**ERP**).
- Ordnung (EU) 2019/2016 (**ECO-LABEL**).
- Richtlinie 2011/65/EU (RoHS) und nachfolgende Änderungen

WICHTIGER HINWEIS

DER HERSTELLER BEHÄLT SICH DAS RECHT VOR, OHNE VORHERIGE BENACHRICHTIGUNG, ÄNDERUNGEN AM PRODUKT BZW. AN DEN ANWEISUNGEN VORZUNEHMEN.

1- Hinweise zur Erstbenutzung und allgemeine Sicherheitshinweise



Kontrollieren Sie beim Auspacken der Minibar, ob die Minibar beschädigt ist und ob das mitgelieferte Zubehör vollständig ist.



Stellen Sie die Minibar auf einer sicheren, ebenen Fläche auf.



Stellen Sie die Minibar nicht in der Nähe von Wärmequellen (Backofen, Herd oder Heizung) auf. Vermeiden Sie auch, die Minibar ins direkte Sonnenlicht zu stellen.



Falls die Minibar in einen Schrank o.ä. eingebaut wird, sorgen Sie für eine korrekte Belüftung die Luftzirkulation auf der Rückseite gewährleistet sein.



Bedecken Sie auf keinen Fall die Belüftungsöffnungen am Gerät.

**230
Volt**

Die Netzspannung für die Minibar ist auf der Rückseite oder auf dem Etikett im Inneren der Minibar angegeben. Störungen / Schäden am Gerät, durch unkorrekte Netzspannung verwirken die Garantie.



Der Anschluss des Gerätes am Stromnetz soll durch geeignetes Fachpersonal erfolgen. Benutzen Sie eine geerdete Steckdose. Produktschäden durch unkorrekten Anschluss verwirken die Garantie.



Beschädigte Stromkabel werden ausschließlich von Fachpersonal ausgetauscht.



Das für die Ozonschicht unschädliche Cyclopentan wird als Ausdehnungsmittel des Polyurethans verwendet, das als Isolierstoff dient.



Da Öl und fettthaltige Lebensmittel die Oberfläche des Geräts beschädigen könnten, stellen Sie diese in die Minibar nicht in offenen Behältern. Reinigen Sie und spülen Sie evtl. Ölflecken auf den Oberflächen mit lauwarmem Wasser.



Dieses Gerät darf nicht von Personen (einschließlich Kindern) mit eingeschränkten physischen, sensorischen oder geistigen Fähigkeiten oder mit mangelnder Erfahrung und keinen Kenntnissen verwendet werden, außer wenn ein Erwachsener sie beaufsichtigt und für deren Sicherheit sorgt.



Die Kinder streng beaufsichtigen, damit sie nicht mit dem Gerät und dessen Verpackung spielen.



Die Minibar dient dazu, Getränke frisch aufzubewahren.

Sie eignet sich keineswegs für die Aufbewahrung von Lebensmitteln oder medizinischem Material



Falls die Minibar in einen Schrank o.ä. eingebaut wird, sorgen Sie für eine korrekte Belüftung des Kühlaggregats an der Rückseite.



Verwenden Sie weder Benzin noch Benzol o.ä. bei der Reinigung der Minibar.



Vor der Reinigung ziehen Sie den Netzstecker heraus.



Den Apparat keineswegs dem Regen aussetzen.

2- Technische Spezifikationen des Gerätes

- 1- Kühlgrill
- 2- Regaleinsatz
- 3- Türeinsatz
- 4- Beleuchtung mit der LED Leuchten

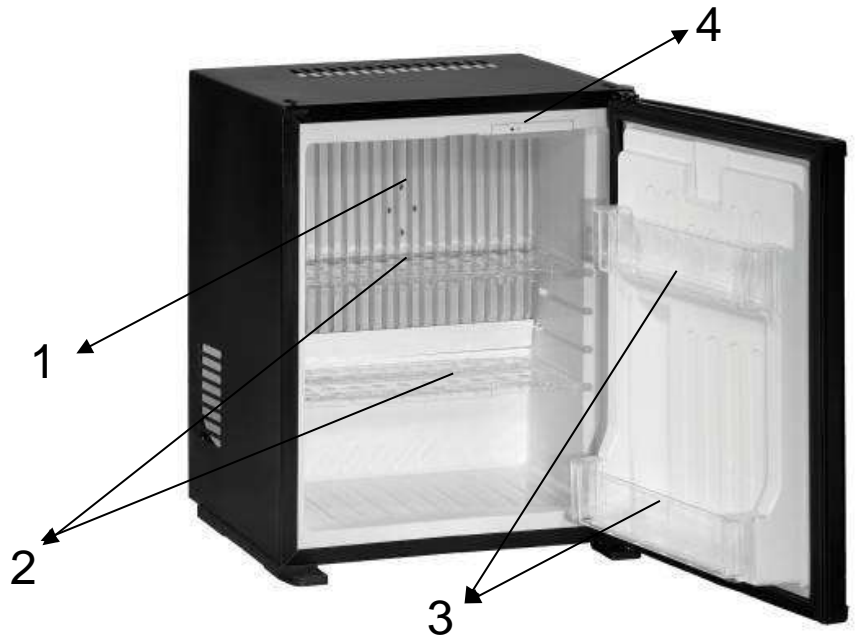
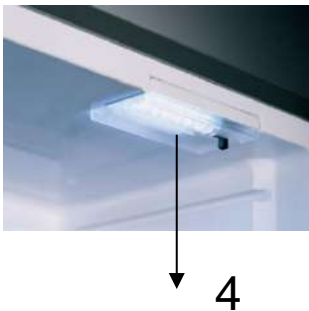

MODELLE	SM271-TH	SM301-TH	SM401-TH	SM521-TH	SM601-TH
Nettoinhalt (L)	21	27	33	39	49
Kühlmitteltyp / Menge	(R290 / 32gr)				
Unverpackt mm. H x W x D	512x384x395	512x420x395	566x441x430	610x441x430 0	567x476x494
Fach typ	Kellerfach				
Energieeffizienzklasse	F	G	G	G	G
Klimaklasse	N (Raumtemperatur 16° C. - 32° C.)				
Lagerbedingungen von	6 °C bis 14 °C				
Max. Leistungsaufnahme	50 Watt				
Stromversorgung	100V - 240V / 50-60 Hz				
Energieverbrauch (kWh/Jahr)	95	108	122	117	175
Nettogewicht (Kg)	8,57±1	9,95 ±1	11,71 ±1	12,5 ±1	13,05 ± 1
Thermostat Typ	ICS (Intelligent Control System)				
Luftschallemissionen	A				
Fächer	N°2				

2- Technische Spezifikationen des Gerätes

- 1- Kühlgrill
- 2- Regaleinsatz
- 3- Beleuchtung mit der LED Leuchten

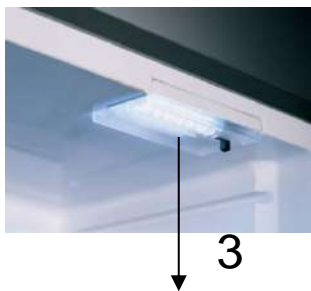

MODELLO	SM271-THG	SM301-THG
Nettoinhalt (L)	27	31
Kühlmitteltyp / Menge	R290 / 32 gr	
Unverpackt mm. H x W x D	512x384x395	512x420x395
Fach typ	Scomparto a temperatura moderata	
Energieeffizienzklasse	G	
Klimaklasse	N (temperatura ambiente 16°C - 32 °C)	
Lagerbedingungen von	8 °C e 14 °C	
Max. Leistungsaufnahme	50 Watt	
Stromversorgung	100V - 240V / 50-60 Hz	
Energieverbrauch (kWh/Jahr)	175	191
Nettogewicht (Kg)	11,6±1	12,28±1
Thermostat Typ	ICS (Sistema di Controllo Intelligente)	
Luftschallemissionen	A	
Fächer	N°2	

- 1- Kühlgrill
- 2- Regaleinsatz
- 3- Beleuchtung mit der LED Leuchten
- 4- Barriere-Glastür



3

1

2



4

MODELLE	SM271-THG	SM301-THG	SM401-THG
Nettoinhalt (L)	24	29	38
Kühlmitteltyp / Menge	R290 / 32 gr		
Unverpackt mm. H x W x D	512x384x395	512x420x395	566x441x430
Fach typ	Kellerfach		
Energieeffizienzklasse:	G		
Klimaklasse	N (Raumtemperatur 16° C. - 32° C.)		
Lagerbedingungen von	8 °C e 14 °C		
Max. Leistungsaufnahme	50 Watt		
Stromversorgung	100V - 240V / 50-60 Hz		
Energieverbrauch (kWh/Jahr)	156	202	162
Nettogewicht (Kg)	12,88±1	13,66±1	14,82 ±1
Thermostat Typ	ICS (Intelligent Control System)		
Luftschallemissionen	A		
Fächer	N°2		

3. Anwendungszweck

Dieses Gerät ist zur Innenanwendung bestimmt, **es ist keineswegs zum Gebrauch im Freien vorgesehen.**

4. Inbetriebnahme des Produktes

Die Minibar an einer Wechselstrom-Steckdose mit entsprechender Erdung laut den zurzeit gültigen Rechtsvorschriften anschließen. Spannung und Gebrauchsfrequenz der Minibar sollen denen des Bestimmungslandes entsprechen, anderenfalls den Stecker der Minibar nicht in die Steckdose stecken. Nachdem alles überprüft und die Minibar angeschlossen worden ist, einigen Stunden abwarten und erst dann die Getränke hineinstellen.

Wenn Sie den Thermostat-Schieber rechts schieben, die Kühlerabteilung mehr kühlen wird. Der Temperatureinstellung-Schalter hat 4 Positionen.

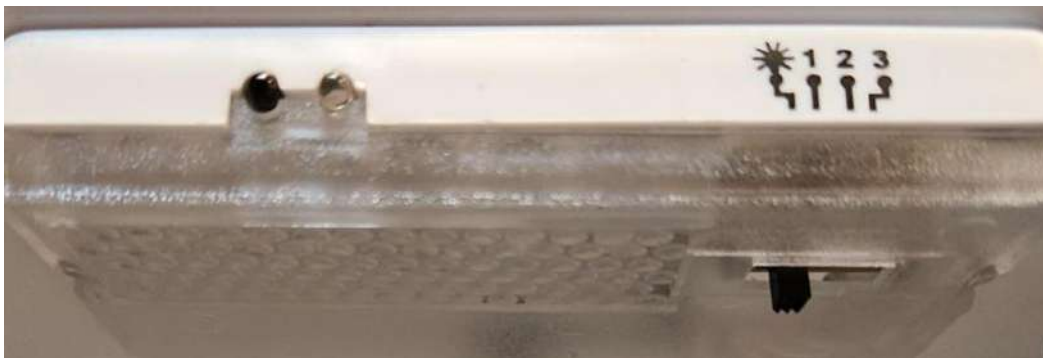

Position  → Position 1 → Position 2 → Position 3

Lampenstufe Die Lampe ist immer eingeschaltet und befindet sich auf der niedrigsten Temperaturposition. Die Temperatur an den Stellen steigt in Pfeilrichtung.

Der Kühlschrank ist mit **Abtauautomatik** ausgestattet, die sich bereits 36 Stunden nach dem Anschalten einschalten wird. **Die Abtauzeit beträgt eine Stunde.** Später wird das Abtauen stets nach 36 Stunden Betrieb erfolgen und **eine Stunde dauern.**

Das Abtauwasser wird sich in dem Behälter an der Rückseite der Minibar sammeln und verdunsten.

5. Beispiele für eine korrekte Installation

EINBAU-MINIBAR



- ✓ Vergewissern Sie sich, ob die Minibar genau horizontal und auf einer flachen Ebene aufgestellt ist. Um den Garantieanspruch geltend machen zu können, vermeiden Sie Neigungen über 2 Grad.
- ✓ Der Abstand zwischen der Rückseite der Minibar und der Wand soll mindestens 5 cm betragen.
- ✓ Die oberen und unteren Ventilationsgitter der Minibar sollen nicht bedeckt werden.
- ✓ Wird die Minibar in ein Möbelstück eingebaut, dann soll genügend Raum frei gelassen werden, jeweils mindestens 200 cm^2 , für den Lufteintritt/Luftaustritt.
- ✓ Die durch die Belüftungsleitung geführte Luft soll nicht vorgeheizt werden.
- ✓ Evtl. Lüftungsgitter sollen eine Fläche von mindestens 200 cm^2 haben.
- ✓ Um die beste Kühlleistung zu erreichen, ist es notwendig bei jeder beliebigen Aufstellung der Minibar, eine korrekte Luftzirkulation zu gewährleisten. Das wird erreicht, wie in der Abbildung gezeigt, indem die frische Luft durch den unteren Teil der Frontseite der Minibar angesaugt und die Warmluft durch den oberen Teil der Rückseite ausströmt wird.
- ✓ Eine ungehinderte Luftzirkulation des Kühlaggregats ermöglichen (siehe folgende Abbildungen).

FALLS SIE DIE MINIBAR IN EIN MÖBELSTÜCK EINBAUEN, IST ES NOTWENDIG, DIE RICHTIGE LUFTZUFUHR ZU SICHERN, DAMIT DIE WARMLUFT LEICHT AUSSTRÖMEN KANN.

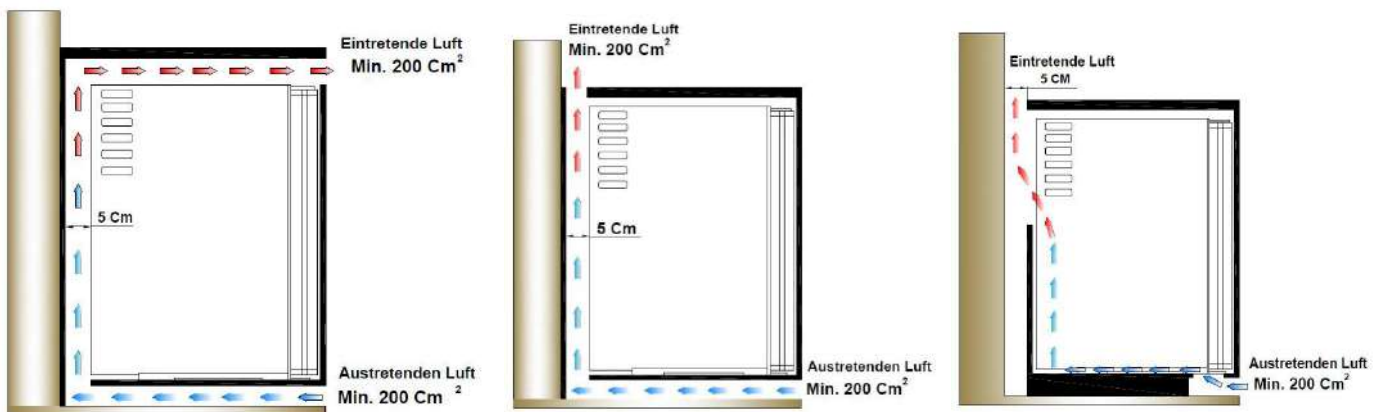

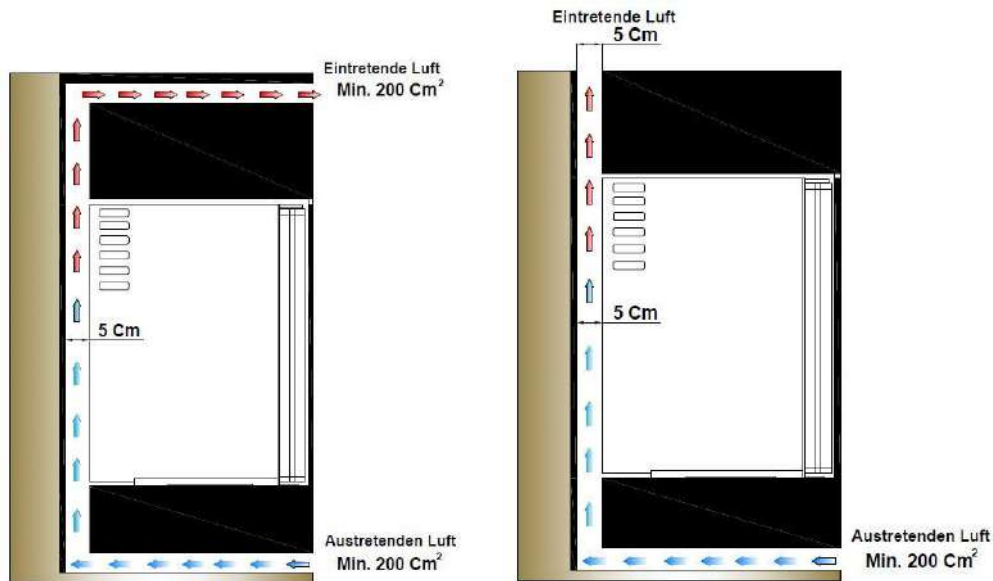

Lüftung mit Gitterfläche von 200 Cm² z.B. 40 Cm x 5 Cm

MINIBAR FREI AUSGESTELLT

- ✓ Vergewissern Sie sich mit Hilfe einer Wasserwaage, dass die Minibar genau horizontal und auf einer flachen Ebene aufgestellt ist. Um den Garantieanspruch geltend zu machen, vermeiden Sie Neigungen über 2 Grad.
- ✓ Der Abstand zwischen der Rückseite der Minibar und der Wand muss mindestens 5 cm betragen, um die richtige Luftzirkulation des Kühlschranks zu sichern, das sich oft überhitzt.
- ✓ Der freie Abstand zu den Seiten muss mindestens 5 cm betragen.
- ✓ **ES IST VERBOTEN, DIE LÜFTUNGSGITTER AUF DER OBEREN SEITE DER MINIBAR ZUZUDECKEN. DAS WÜRD EINE TEMPERATURERHÖHUNG VERURSACHEN UND DEN KORREKTEN BETRIEB DER MINIBAR BEEINTRÄCHTIGEN.**
- ✓ Die Minibar nicht in der Nähe von Wärmequellen aufstellen.

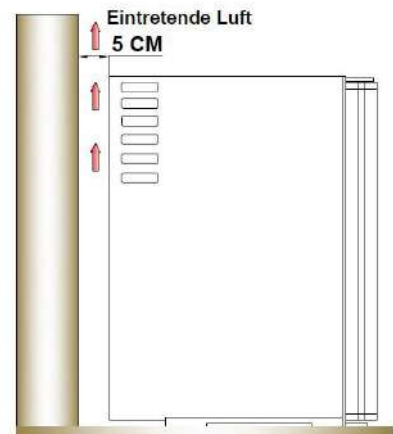

6. Türgelenk austauschen (mit Ausnahme von F40MEL und F40ML Modellen)

1. Mit einem Kutter nehmen Sie die zwei runden Plastikverschlüsse (1) von der oberen rechts Seite der Minibar ab.
2. Mit einem Inbusschlüssel von 2,5 mm schrauben Sie die zwei Schrauben ab (2).
3. Nehmen Sie vorsichtig die Tür aus dem oberen Teil heraus, dann heben Sie sie, um sie vom unteren Zapfen zu freien (3).
4. Nehmen Sie die zwei runden Plastikschlüsse (4) von den oberen links Seite ab.

5. Mit einem Inbusschlüssel von 2,5 mm schrauben Sie die zwei Schrauben ab (5).
6. Nehmen Sie das kleine kunststoff- verschlüsse ab(6). Das Kunststoffteil wird dazu dienen den Slot auf der rechten Seite zu schließen.

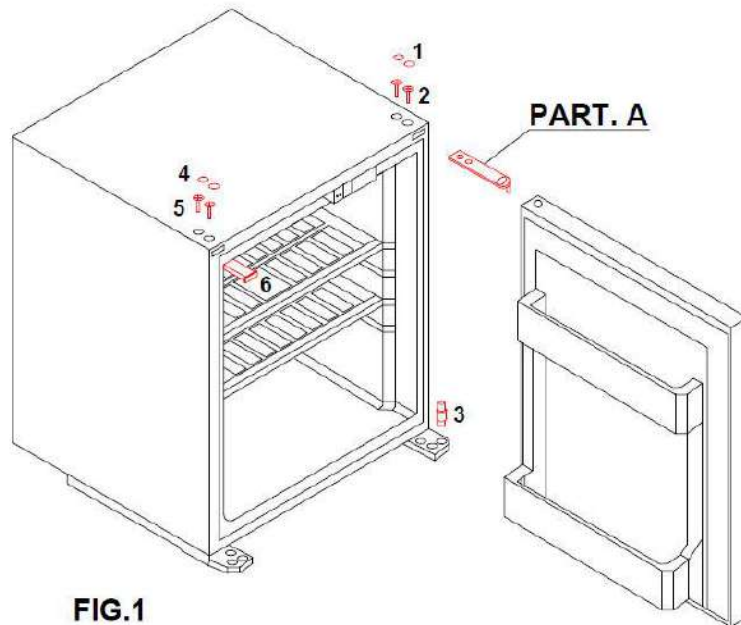
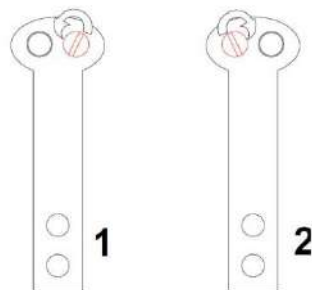

FIG.1

7. Nehmen Sie den Zapfen vom rechts Füßchen (PART. A) ab und platzieren Sie ihn in dem Loch des links Füßchens.



PART. A

8. Stecken Sie den Bügel in (PART.A) dem oberen links Loch der Tür.
9. Stellen Sie die Tür auf den unteren Zapfen und stecken Sie den Bügel in dem passenden Schlitz.
10. Schrauben Sie den Bügel mit den zwei sechseckigen Schrauben ein.
11. Prüfen Sie die Türschließung (man kann die Türschließung verbessern und zwar durch leichte Drücke auf dem Bügel, nachdem man die Befestigungsschrauben gelockert hat).
12. Schrauben Sie am Ende die kleinen Plastikverschlüsse ein, um die Schrauben und Löcher zu festigen.

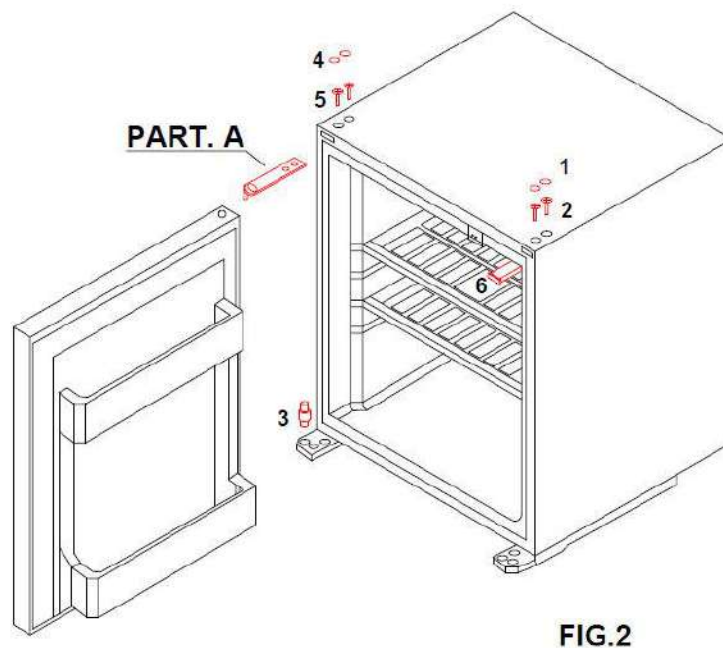

FIG.2

7. Entsorgung

Die Verpackungsmaterialien können für die Kinder gefährlich sein. Bewahren Sie die Verpackungsmaterialien außerhalb der Reichweite von Kindern. Entsorgen Sie sie nach der jeweiligen Klassierung und nicht wie normale Abfälle. Die Verpackung ihres Kühlschranks wird aus wiederverwendbaren Materialien hergestellt.

Entsorgen Sie Ihre alte Minibar, ohne der Umwelt zu schaden. Kontaktieren Sie diesbezüglich ein entsprechendes Entsorgungszentrum für die getrennte Sammlung von Sondermüll oder geben Sie die Minibar dem Verkäufer zurück, wenn Sie eine Neue kaufen. Vor der Entsorgung ihres Kühlschranks scheren Sie den Netzstecker ab und machen Sie evtl. Türschlösser unbrauchbar, um Kinder vor der Gefahr zu bewahren.

Dieses Gerät ist gemäß der Europäischen Richtlinie 2012/19/EU über Elektro- und Elektronik-Altgeräte mit dem Recycling-Symbol markiert. Die sachgemäße Entsorgung dieses Produkts überprüfen, um möglichen negativen Auswirkungen auf Umwelt und Gesundheit vorzubeugen.



Das Symbol, , das Sie am Produkt oder in dessen Dokumentation sehen können, gibt an, dass dieses Produkt nicht als Hausmüll entsorgt werden kann. Das Produkt soll im Sammelzentrum für die Entsorgung von elektrischen und elektronischen Geräten landen. Das Produkt nach den Lokalbestimmungen über die Entsorgung von Sondermüll entsorgen. Näheres über Behandlung, Entsorgung und Recycling erfahren Sie vom zuständigen Gemeindeamt, vom Entsorgungsdienst des Stadtmülls oder von Ihrem Verkäufer für weitere Informationen.



8. Reinigung des Gerätes

Vor jeder Reinigung die Minibar ausschalten und vom Stromnetz trennen.

Vor der Inbetriebnahme das Gerät innen und außen mit lauwarmem Wasser reinigen und sorgfältig trocknen.

Für die Reinigung keine Seife, körnige Mittel, Soda o.ä. benutzen sondern ausschließlich Wasser.

Die Dichtungen der Minibar wie oben erklärt reinigen. Keineswegs Schmieröle benutzen. Die Minibar vor Feuchte schützen.

Reiben Sie Dichtungen und Gelenke von Zeit zu Zeit mit Talkumpuder ein. Dies gewährleistet, dass diese weich bleiben und eine lange Lebensdauer haben.

Einmal im Jahr putzen Sie die Rückseite der Minibar mit einem weichen Tuch.



9. Anweisungen bei der Rückgabe der Minibar

- 1) Verwenden Sie die Originalverpackung oder verpacken Sie die Minibar sorgfältig mit Pappkarton oder Cellophan mit Luftblasen.

- 2) Vor dem Einpacken nehmen Sie Getränke und alles Weitere aus der Minibar.
- 3) Bei mehreren Geräten benutzen Sie mit Cellophan versiegelte Holzpaletten.

10. Energie Sparen

- Das Gerät in einem trockenen, gut gelüfteten Raum aufstellen! Das Gerät soll nicht direkt in der Sonne oder in der Nähe einer Wärmequelle stehen (z.B. Heizkörper, Herd). Verwenden Sie ggf. eine Isolierplatte.
- Gerätetür so schnell wie möglich öffnen und wieder schließen!
- Getränke erst abkühlen lassen, dann ins Gerät stellen!
- Die Geräterückseite sollte gelegentlich mit einem Staubsauger oder Pinsel gereinigt werden, um einen höheren Stromverbrauch zu vermeiden.

11. Problemlösung

Bevor Sie im Falle einer Störung den Kundendienst kontaktieren, kontrollieren Sie folgende mögliche Störungsursachen:

PROBLEM	MÖGLICHE URSACHE UND LÖSUNG
Die Minibar schaltet sich nicht ein	<p>Prüfen Sie die Steckdose auf korrekte Stromversorgung.</p> <p>Prüfen Sie, ob der Stecker korrekt sitzt.</p> <p>Die Schaltung könnte durchgebrannt sein.</p>
Die Temperatur in der Minibar sinkt nicht genug	<p>Die Raumtemperatur könnte zu hoch sein.</p> <p>Die Kühlschranktür ist zu oft und zu lange geöffnet worden.</p> <p>Die Kühlschranktür schließt nicht ganz.</p> <p>Der Temperaturregler ist falsch positioniert.</p> <p>Die Türdichtungen sind defekt.</p> <p>Die Luftzufuhr ist unkorrekt dimensioniert bzw. bedeckt.</p>
Die Innenbeleuchtung funktioniert nicht	<p>Prüfen Sie die Steckdose auf korrekte Stromversorgung.</p> <p>Prüfen Sie, ob der Stecker korrekt sitzt.</p> <p>Die Schaltung könnte durchgebrannt sein.</p> <p>Die Glühbirne ist vielleicht durchgebrannt.</p>

Die Tür schließt nicht korrekt.	<p>Die Minibar steht nicht auf einer waagerechten Ebene.</p> <p>Die Öffnungsrichtung ist falsch.</p> <p>Die Dichtungen sind schmutzig.</p> <p>Fächer oder Getränke sind unkorrekt positioniert.</p>

Falls das Problem nach diesen Kontrollen weiterhin besteht, rufen Sie den Kundendienst an.

12. Garantie

Die Garantie mit einer Dauer von 24 Monaten läuft mit dem Kauf des Produkts ab und wird durch ein in steuerlicher Hinsicht gültiges Dokument bestätigt. Sie deckt Herstellungsfehler und -mängel.

- Der Nichteinhalt der Installationsanweisung führt zum Erlöschen der Garantie.
- Störungen, die auf unsachgemäße Bedienung zurückzuführen sind, unterliegen nicht der Garantie. Jede Veränderung am Gerät oder die Verwendung von Ersatzteilen, die keine Original-Ersatzteile sind, führt zum Erlöschen der Garantie. Jede Änderung am Gerät führt zum Erlöschen der Garantie.
- Die Garantie ist nicht durch unsachgemäße Benutzung u/o unkorrekte Installation des Geräts.

WICHTIG: DIE FIRMA BEHÄLT SICH DAS RECHT VOR, DIE MERKMALE DES PRODUKTS OHNE VORHERIGE BENACHRICHTIGUNG ZU ÄNDERN

INDEX

- 1 - Les opérations avant l'utilisation et les remarques de sécurité
- 2 - Les propriétés techniques du minibar
- 3 - Objectif de ce minibar
- 4 - Fonctionnement et réglages
- 5 - Schéma d'installations
- 6 - Inversion de la porte
- 7 - Elimination des déchets
- 8 - Nettoyage du minibar
- 9 - Instructions d'expédition dans le cas où le produit est retourné
- 10 - Economie d'énergie
- 11 - Résolution des problèmes
- 12 - Garantie

Merci de lire attentivement cette notice !

Cher Client,

Nous espérons que ce produit, soumis à des contrôles de qualité très méticuleux, vous donnera entière satisfaction.

Merci de :

- conserver ce manuel dans un endroit facile d'accès, il vous sera utile dans le futur.
- suivre toutes les instructions.
- lire tous les autres documents annexés à ce manuel

Ce produit répond aux Directives et Règlements Européennes.

- Règlement 2014/35UE ➡ relatif aux équipements électriques devant être utilisés avec un voltage limité (**LVD**).
- Règlement 2014/30/UE ➡ relatif à la compatibilité électromagnétique (**EMC**).
- Règlement (EU) 2019/2019 (**ERP**).
- Règlement (EU) 2019/2016 (**ECO-LABEL**).
- Directive 2011/65/EU (RoHS) ses modifications ultérieures.

REMARQUE IMPORTANTE :

LE FABRICANT SE RESERVE LE DROIT D'APPORTER DES MODIFICATIONS AUX PRODUITS SANS AVERTISSEMENT PREALABLE.

1. Les opérations avant l'utilisation et les remarques de sécurité



Contrôlez le minibar dès sa sortie de l'emballage et vérifiez s'il y a des choses qui manquent ou s'il est endommagé.



Le minibar doit rester et fonctionner sur une surface lisse.



Le minibar doit être placé loin de toute source de chaleur (ex. chauffage, four, ...) et ne doit pas être exposé directement à la lumière du soleil.



Si le minibar n'est pas placé librement et s'il est monté dans un meuble, assurez-vous de la bonne ventilation de l'unité de réfrigération située à l'arrière du minibar.



Les ouvertures prévues pour la ventilation de l'appareil ou dans la structure à encastrement doivent rester libres.

**230
Volt**

Le voltage d'utilisation de votre minibar est indiqué sur l'étiquette qui se trouve à l'intérieur du minibar. Le produit ne sera pas garanti pour des problèmes dus à une connexion non conforme.



Faites la connexion du réseau par un électricien compétent. Utilisez la prise de terre. Les pannes dues au réseau électrique ne sont pas couvertes par la garantie.



Si le cordon d'alimentation de l'appareil est endommagé, il devra être remplacé par une personne qualifiée afin d'éviter tout danger.



Le propulseur pour l'isolation faite à partir de mousse polyuréthane est le cyclopentane, qui n'endommage pas la couche d'ozone, est utilisé comme



Ne mettez pas dans votre réfrigérateur d'huiles liquides ou des aliments faits ou cuisinés avec des huiles végétales dans des récipients non fermés, cela pourrait endommager les surfaces de l'appareil. En cas de déversement de l'huile ou de taches sur les surfaces, nettoyez et rincez avec de l'eau chaude.



Cet appareil n'est pas prévu pour être utilisé par des personnes (y compris les enfants) dont les capacités physiques, sensorielles ou mentales sont réduites, ou des personnes dénuées d'expérience ou de connaissance, sauf si elles ont pu bénéficier, par l'intermédiaire d'une personne responsable de leur sécurité, d'une surveillance ou d'instructions préalables concernant l'utilisation du produit.



Les jeunes enfants doivent être surveillés afin de s'assurer qu'ils ne jouent pas avec l'appareil.



Votre minibar sert à refroidir des boissons. N'y conservez pas d'aliments.



Ne stockez pas de substances explosives ou d'aérosols dans l'appareil.



N'utilisez jamais d'essence, de benzène ou de substances du même type pour le nettoyage.



Nous vous recommandons de débrancher l'appareil avant de le nettoyer.



L'appareil ne doit être exposé à la pluie.

2- Les Propriétés Techniques du Minibar

- 1- Evaporateur
- 2- Etagère de réfrigérateur
- 3- Etagère de porte
- 4- Commutateur de lampe et Thermostat

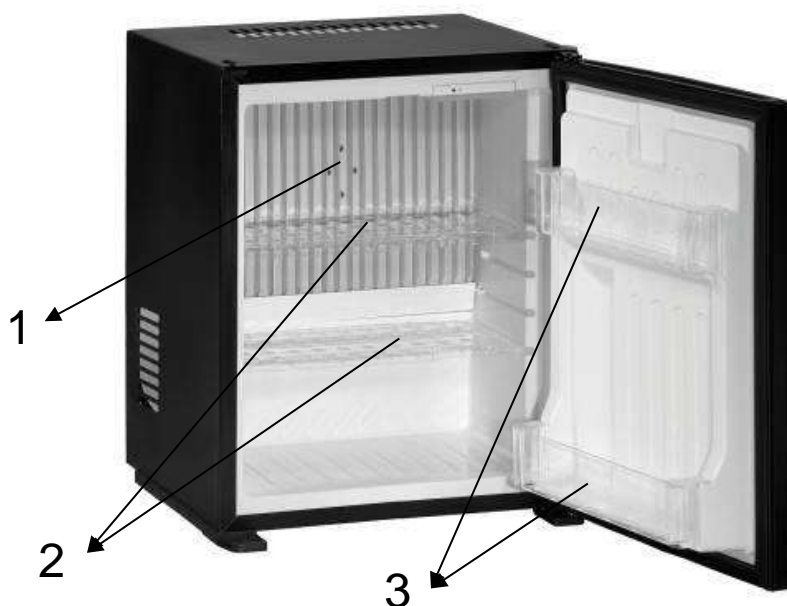

MODELE	SM271-TH	SM301-TH	SM401-TH	SM521-TH	SM601-TH
Volume intérieur utile (lt)	21	27	33	39	49
Fluide frigorigène / Quantité	(R290 / 32gr)				
Dim. produit mm H. x L. x P.	512x384x395	512x420x395	566x441x430	610x441x430	567x476x494
Type de compartiment	Cave				
Classe d'efficacité énergétique	F	G	G	G	G
Classe climatique	N (temp. ambiante 16° C. - 32° C.)				
Conditions de stockage comprises entre	6 °C bis 14 °C				
Puissance absorbée max.	50 Watt				
Alimentation électrique	100V - 240V / 50-60 Hz				
Consommation énergétique (kWh/an)	95	108	122	117	175
Poids net (kg)	8,57±1	9,95 ±1	11,71 ±1	12,5 ±1	13,05 ± 1
Type de thermostat	ICS (SYSTEME DE CONTROLE INTELLIGENT)				
Classe d'émission de bruit acoustique dans l'air	A				
Etagère	N°2				

2- Les Propriétés Techniques du Minibar

1- Evaporateur

2- Etagère de réfrigérateur

3- Commutateur de lampe et Thermostat



MODELE	SM271-THG	SM301-THG
Volume intérieur utile (lt)	27	31
Fluide frigorigène / Quantité	R290 / 32 gr	
Dim. produit mm H. x L. x P.	512x384x395	512x420x395
Type de compartiment	Cave	
Classe d'efficacité énergétique	G	
Classe climatique	N (temp. ambiante 16° C. - 32° C.)	
Conditions de stockage comprises entre	8 °C bis 14 °C	
Puissance absorbée max.	50 Watt	
Alimentation électrique	100V - 240V / 50-60 Hz	
Consommation énergétique (kWh/an)	175	191
Poids net (kg)	11,6±1	12,28±1
Type de thermostat	ICS (SYSTEME DE CONTROLE INTELLIGENT)	
Classe d'émission de bruit acoustique dans l'air	A	
Etagère	N°2	

- 1- Kühlgrill
- 2- Regaleinsatz
- 3- Beleuchtung mit der LED Leuchten
- 4- Porte vitrée avec barrière



3

1

2



4

MODELE	SM271-THG	SM301-THG	SM401-THG
Volume intérieur utile (lt)	24	29	38
Fluide frigorigène / Quantité	R290 / 32 gr		
Dim. produit mm H. x L. x P.	512x384x395	512x420x395	566x441x430
Type de compartiment	Cave		
Classe d'efficacité énergétique	G		
Classe climatique	N (temp. ambiante 16° C. - 32° C.)		
Conditions de stockage comprises entre	8 °C bis 14 °C		
Puissance absorbée max.	50 Watt		
Alimentation électrique	100V - 240V / 50-60 Hz		
Consommation énergétique (kWh/an)	156	202	162
Poids net (kg)	12,88±1	13,66±1	14,82 ±1
Type de thermostat	ICS (SYSTEME DE CONTROLE INTELLIGENT)		
Classe d'émission de bruit acoustique dans l'air	A		
Etagère	N°2		

3. Objectif de ce minibar

Cet appareil doit être utilisé dans des endroits fermés, **ne doit pas être utilisé à l'extérieur.**

4. Fonctionnement et réglages

Ce minibar doit être connecté à une prise de terre AC conforme aux réglementations en vigueur. Assurez-vous que le voltage et la fréquence du minibar correspondent au pays de destination; dans le cas contraire, ne pas brancher la prise du minibar. Après avoir tout vérifié et branché le minibar, attendre quelques heures avant de mettre des boissons à l'intérieur.

Lorsque la molette est tournée vers la droite, le refroidissement augmentera. La clé d'ajustement de température a 4 positions.

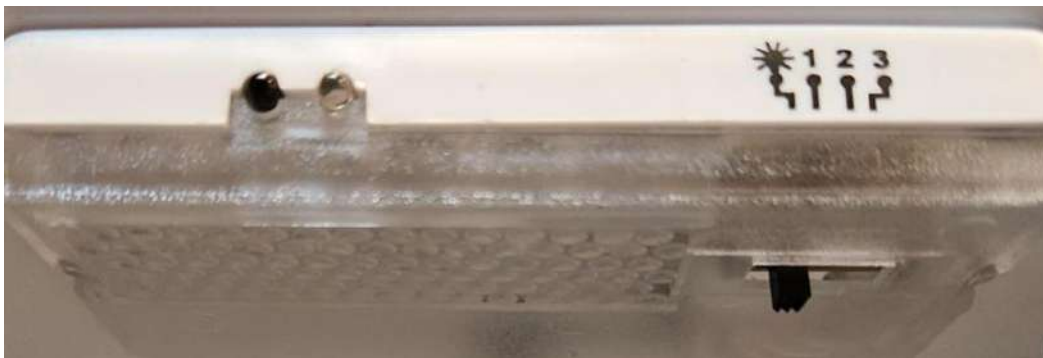

Position  → Position 1 → Position 2 → Position 3

Auf Lampenniveau Die Lampe ist immer eingeschaltet und hat die niedrigste Temperatur. Die Temperatur in den Ebenen steigt in Pfeilrichtung..

Le minibar possède une fonction de dégivrage automatique. Le minibar débutera son premier cycle de dégivrage 36 heures après la mise en marche et prendra 1 heure pour dégivrer. **Après ça, le minibar dégivrera toutes les 36 heures et cela prendra toujours 1 heure.** L'eau du dégivrage sera collectée dans le réservoir prévu à cet effet situé à l'arrière du minibar et s'évaporerait naturellement.

5. Schéma d'installations

MINIBAR DANS UN MEUBLE

- Assurez-vous que le minibar est positionné sur une surface horizontale parfaitement plane. Utilisez un niveau pour vérifier. La validité de la garantie ne sera pas assurée si l'inclinaison dépasse 2 degrés.
- Laissez un espace d'au moins 5 cm entre l'arrière du minibar et le mur. De cette manière, un conduit de ventilation est créé afin d'évacuer l'air chaud généré par l'appareil.
- La ventilation haute et basse du minibar ne doit pas être couverte.
- Pour positionner le minibar à l'intérieur d'un meuble, il est nécessaire et indispensable de créer un espace d'entrée et de sortie de l'air d'au moins 200 cm², à la fois à la base du minibar (sur le devant de la base) pour faire rentrer de l'air frais, et sur la partie arrière pour la sortie de l'air chaud.
- L'air qui passe à travers le conduit ne doit pas être préchauffé par une source de chaleur quelconque.
- Si les grilles d'aération sont utilisées, elles doivent chacune avoir des ouvertures d'au moins 200 cm².
- Quelque soit la manière dont le minibar est installé, et afin de générer un froid de qualité, il est essentiel de permettre une bonne circulation d'air. Cet effet (voir schéma) consiste à aspirer l'air frais de la partie basse frontale de l'appareil et à expulser l'air chaud de la partie haute arrière.

SI LE MINIBAR EST ENCASTRE, IL EST IMPERATIF DE VEILLER A LA LIBRE CIRCULATION DE L'AIR.

LES ILLUSTRATIONS CI-APRES MONTRENT QUELQUES EXEMPLES D'INSTALLATIONS CORRECTES

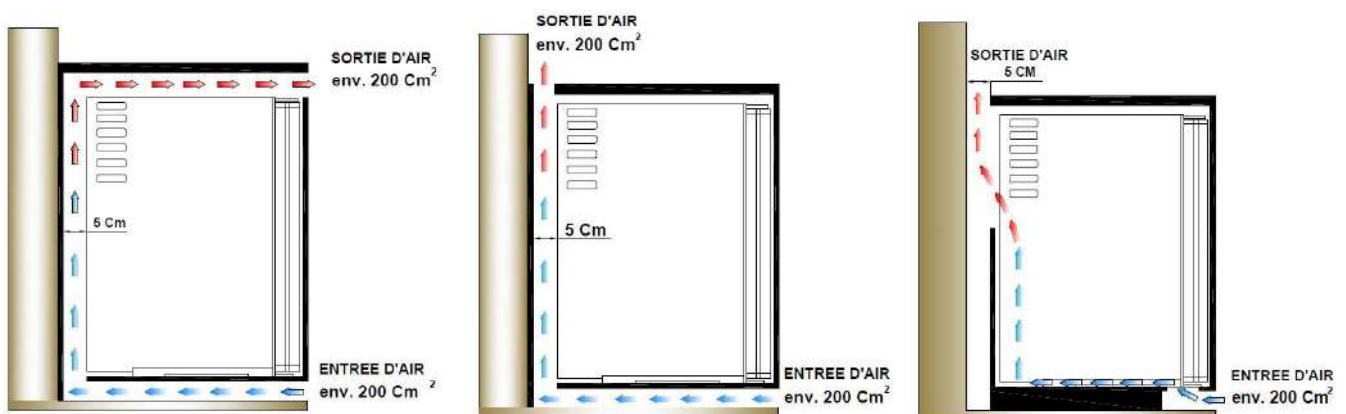

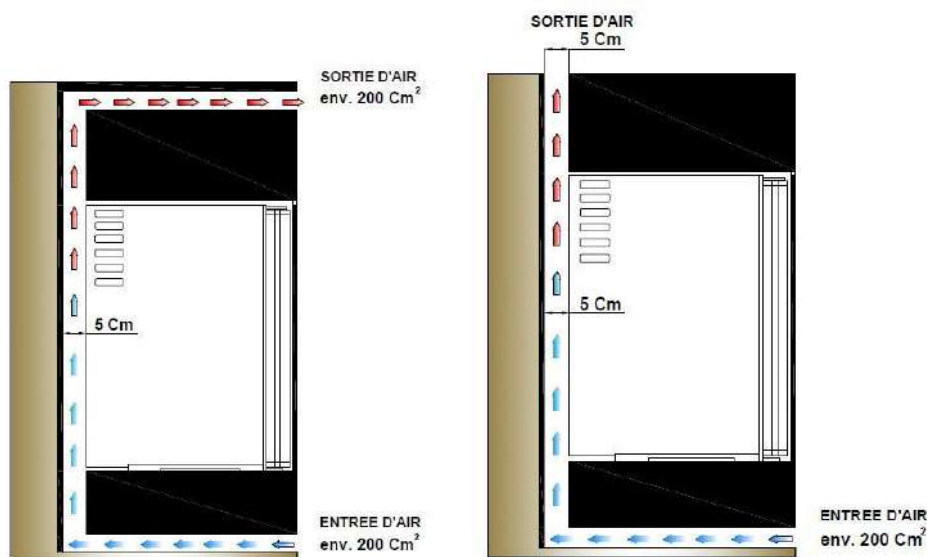

Aération de 200 cm² Ex. 40 cm x 5 cm

MINIBAR EN POSE LIBRE

- Le minibar doit être positionné sur un support horizontal parfaitement de niveau. Cette opération peut être vérifiée en utilisant un niveau. La garantie ne court pas si l'inclinaison dépasse 2 degrés.
- La partie arrière doit se situer à au moins 5 cm du mur, ceci garantissant une aération correcte.
- Laisser un espace d'au moins 5 cm sur les côtés.
- Ne pas couvrir pour quelque raison la grille d'aération sur la partie supérieure du minibar. Ceci causerait une augmentation de chaleur et donc retarderait le bon fonctionnement de l'appareil.
- Ne pas exposer le minibar à des sources de chaleur.

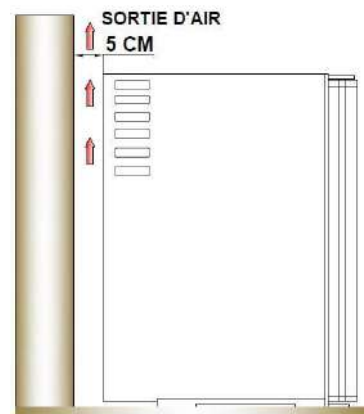

6. Inversion de la porte (sauf pour les modèles F40MEL e F40ML)

Tous les minibars ont un sens d'ouverture de gauche à droite. Pour inverser le sens d'ouverture il faut :

1. Avec un cutter, enlever les 2 caches plastiques (1) qui se trouvent en haut du côté droit du minibar.
2. A l'aide d'une clé exagonale de 2,5 mm, dévisser les 2 vis (2).

3. Libérer délicatement la porte de la partie supérieure et la lever pour la libérer de l'axe inférieur (3).
4. Enlever les 2 caches en plastique (4) se trouvant sur le côté supérieur .
5. A l'aide d'une clé exagonale de 2,5 mm, dévisser les 2 vis (5).
6. Oter le cache plastique (6) de l'orifice du côté gauche supérieur. Utiliser ce cache pour couvrir l'orifice de la partie haute à droite.

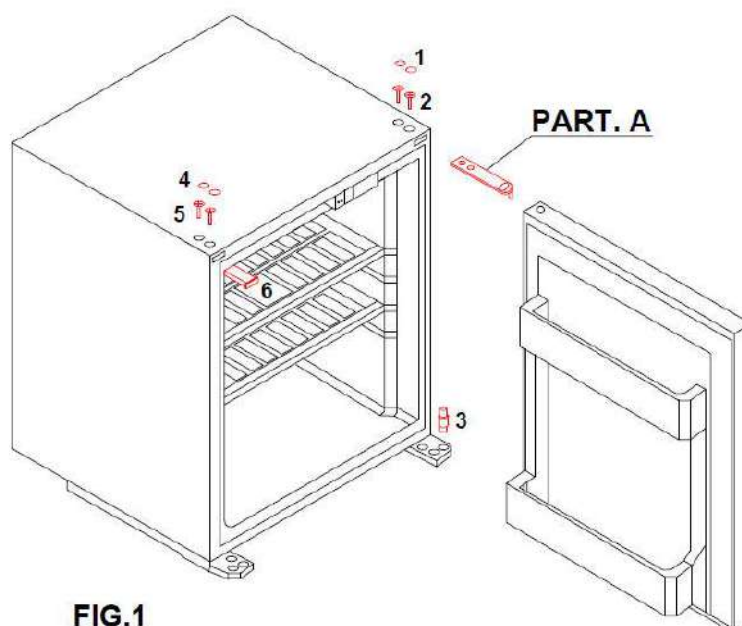
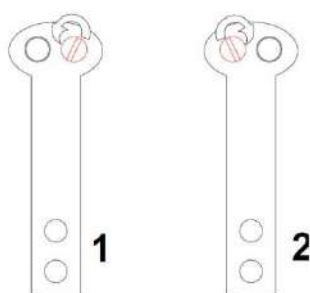

FIG.1

7. Enlever les caches de l'étrier de fixation (PART.A) et avec un tournevis dévisser le pivot en le repositionnant de la même manière dans le trou opposé.



PART. A

8. Enfiler l'étrier dans le trou en haut à gauche de la porte.
9. En appuyant la porte sur le pivot inférieur, enfiler l'étrier dans la fente spéciale.
10. Visser l'étrier en utilisant les 2 vis à tête hexagonale.

11. Vérifier la fermeture de la porte (il est possible d'améliorer la fermeture par une légère pression sur l'étrier, après avoir desserré les vis de fixation).
12. Repositionner tous les caches plastiques sur les vis et trous.

FR

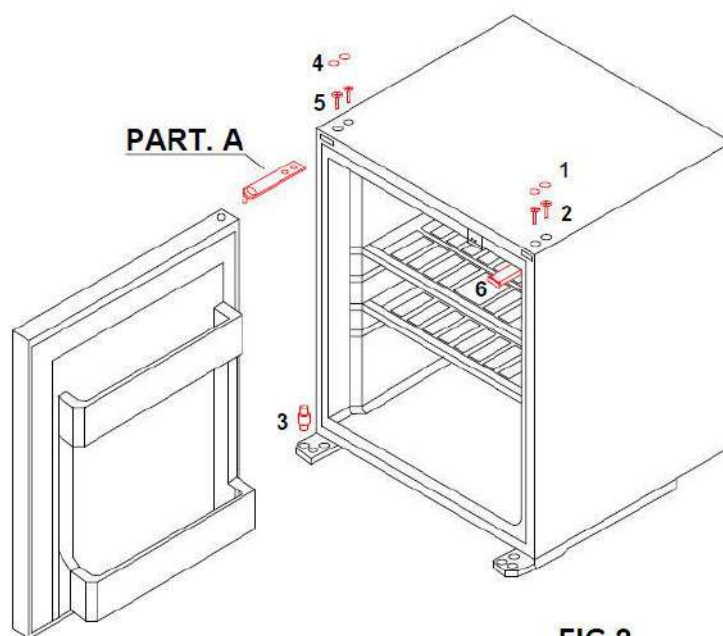

FIG.2

7. Elimination des dechets

Les emballages peuvent être dangereux pour les enfants. Gardez les emballages hors de la portée des enfants ou éliminez-les selon les instructions de tri des déchets. Ne jetez pas les emballages dans une poubelle réservée aux ordures ménagères. L'emballage de votre réfrigérateur est fabriqué avec de matériaux recyclables.

Evacuez votre ancien appareil sans nuire à l'environnement. Nous vous recommandons de consulter votre revendeur agréé ou adressez-vous à la déchèterie de votre municipalité pour tous renseignements concernant l'élimination de votre réfrigérateur. Avant de vous débarrasser de votre ancien appareil, débrancher la fiche et s'il y a des verrous sur la porte, rendez les inutilisables afin de protéger les enfants du danger.

Cet appareil porte le symbole du recyclage conformément à la Directive Européenne 2012/19/UE Concernant les Déchets d'Equipements Electriques et électroniques (DEEE). En procédant

correctement à la mise au rebut de cet appareil, vous contribuerez à empêcher toute conséquence nuisible pour l'environnement et la santé de l'homme.

FR



Le symbole  présent sur l'appareil ou sur la documentation qui l'accompagne indique que ce produit ne peut en aucun cas être traité comme déchet ménager. Il doit par conséquent être remis à un centre de collecte de déchets chargé du recyclage des équipements électriques et électroniques. Pour la mise au rebut, respectez les normes relatives à l'élimination des déchets en vigueur dans le pays d'installation. Pour obtenir de plus amples détails au sujet du traitement, de la récupération et du recyclage de cet appareil, veuillez-vous adresser au bureau compétent de votre commune, à la société de collecte des déchets ou directement à votre revendeur.

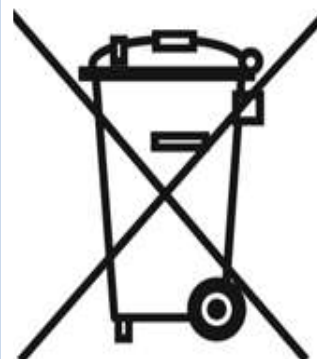

8. Nettoyage du Minibar

Nettoyez l'intérieur et l'extérieur avec de l'eau tiède avant d'utiliser votre minibar. Puis rincez avec de l'eau du robinet et séchez correctement. N'utilisez jamais du savon ou des produits de nettoyage à grain solide, spécialement ceux qui contiennent de la soude. Nettoyez les équipements qui se trouvent dans le minibar de la même manière. Le joint de porte du minibar ne doit pas être en contact avec l'humidité ou de la graisse. Vous pouvez poudrer de temps en temps les parties qui se trouvent près des charnières du joint de porte avec du talc, elles garderont ainsi leur souplesse et dureront plus longtemps.

Nettoyez la partie arrière du minibar avec une brosse ou un chiffon une fois par an.

Cette partie ne nécessite pas une maintenance spéciale.

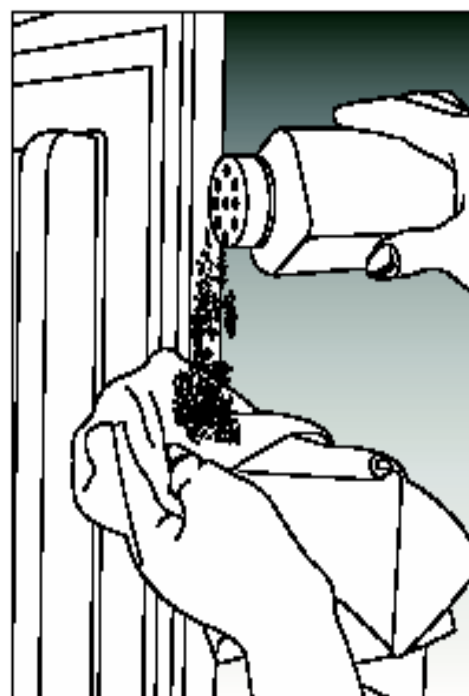

9. Instructions d'expédition dans le cas où le produit est retourné

- 1) Utiliser, si possible, les colis d'origine. Si non, utiliser une boîte en carton solide.
- 2) Le produit doit être vidé et nettoyé avant d'être transporté.

10. Economie d'énergie

- Placez l'appareil dans un local sec et aéré. Veillez à ce qu'il ne soit pas directement exposé aux rayons solaires et qu'il ne se trouve pas à proximité d'une source de chaleur (par ex. radiateur, cuisinière). Utilisez le cas échéant une plaque isolante.
- Ouvrez le moins possible les portes de l'appareil lorsque vous mettez ou prenez des aliments.
- Attendez que les boissons aient refroidi avant de les ranger dans l'appareil.
- De temps en temps, nettoyez le dos de l'appareil avec un aspirateur ou un pinceau, ceci pour éviter une hausse de la consommation d'électricité.

11. Les Résolutions de problème

Si l'appareil ne fonctionne pas correctement, merci de procéder aux vérifications suivantes avant d'appeler le service après-vente :

DEFAUT	CAUSES POSSIBLES ET SOLUTIONS
Le minibar ne s'allume pas	Assurez-vous que la prise de courant est sous tension. Assurez-vous que la prise est correctement branchée. Le circuit est peut-être coupé.
Le minibar ne fait pas assez de froid	La température de la pièce est peut-être trop élevée. La porte a été ouverte trop souvent ou trop longtemps. La porte n'est pas correctement fermée. Le contrôle de la température n'a pas été correctement positionné.

	<p>Les joints de la porte ne sont pas étanches.</p> <p>Vérifiez que les espaces d'aération sont suffisants et que les grilles ne sont pas obstruées.</p>
La lumière intérieure ne fonctionne pas	<p>Assurez-vous que la prise de courant est sous tension.</p> <p>Assurez-vous que la prise est correctement connectée.</p> <p>Le circuit est peut-être coupé.</p> <p>L'ampoule est peut-être grillée.</p>
La porte ne ferme pas correctement	<p>Le minibar n'est pas placé à l'horizontale.</p> <p>Le sens d'ouverture n'a pas été correctement modifié.</p> <p>Les joints sont sales.</p> <p>Les étagères ou les boissons ne sont pas correctement positionnées.</p>

Adressez-vous au service compétent si la panne continue après avoir fait ces contrôles.

12. Garantie

Le produit est garanti pour une période de 24 mois à compter de la date d'achat, sur présentation d'une facture. Elle couvre les vices et défauts de fabrication et :

- N'est pas valide dans le cas de manquements aux instructions d'installation.
- N'est pas valide dans le cas d'une mauvaise utilisation du produit, de modifications faites sur l'appareil ou d'utilisation de pièces de rechange d'origine inconnue.
- Ne couvre pas toute modification faite sur l'appareil.
- Ne couvre pas les éventuels dommages corporels ou matériels causés par une mauvaise utilisation et/ou une mauvaise installation.

REMARQUE IMPORTANTE : LE FABRICANT SE RESERVE LE DROIT D'APPORTER DES MODIFICATIONS AUX PRODUITS SANS INFORMATION PREALABLE.

INDEX

- 1- Pre-use procedures and safety warnings
- 2- Technical Data of the Minibar
- 3- Purpose of Use of the Minibar
- 4- How to use the Minibar
- 5- Installation examples
- 6- How to change the opening direction of the door
- 7- Disposal
- 8- Cleaning of the Minibar
- 9- Shipping instructions in case the product is returned
- 10- Tips for saving energy
- 11- Troubleshooting
- 12- Guarantee

Please read this instruction manual before installation and operation!

Dear Customer,

Our aim is that this product, which is produced in modern plants and examined by accurate quality controls, could serve you in optimum performance.

Please:

- keep this manual in a safe place, so as to have it handy should you need it, it could be useful for future reference.
- follow all safety instructions.
- read all other documents annexed to this manual.

This product complies with the following EU Directives and Regulations:

- 2014/35/EU Regulations ➡ relating to electrical equipment to be used within certain voltage limits (**LVD**).
- 2014/30/EU Regulations ➡ relating to electromagnetic compatibility (**EMC**).
- (EU) 2019/2019 Regulations (**ERP**).
- (EU) 2019/2016 Regulations (**ECO-LABEL**).
- Directive 2011/65/EU (RoHS) and subsequent amendments

IMPORTANT:

THE COMPANY RESERVES THE RIGHT TO MAKE CHANGES TO THE PRODUCTS WITHOUT NOTIFICATIONS TO ITS USERS

1- Pre-use Procedures and Safety Warnings



Check during unpacking that the Minibar is defect free.



Minibar should be installed on a stable, smooth & flat surface without the risk of shaking.



Minibar should never be set in an area directly exposed to sunlight or near other sources of heat, such as oven, stove, etc.



If the Minibar is not installed in an open place but inside a piece of furniture, appropriate ventilation of the cooling unit on the back of the Minibar must be ensured.



Minibar's ventilation grills can't be obstructed in any way.

**230
Volt**

The voltage of the Minibar is indicated on the label inside the product. Problems occurred after inappropriate electricity supply will be out of warranty.



Network connections must be made by an authorized electrician. Use earthed socket. Damaged caused from uncorrect electrical connections will be out of warranty.



If the supply cord is damaged, it must be replaced only by a qualified person in order to avoid a hazard.



Cyclopentane, which does not damage the ozone layer, is used as propellant for the insulation made from PU-foam.



Do not put oils or oil-cooked meals in your refrigerator in unsealed containers as they may damage the surfaces of your appliance. In case of spilling or smearing oil on the surfaces, clean and rinse them with warm water.



The appliance is not intended for use by young children or infirm persons unless they have been adequately supervised by a responsible person to ensure that they can use the unit safely.



Children should be supervised to ensure that they do not play with the appliance.



Minibar is designed to cool beverages. It is not suitable for keeping food.



Do not store explosive substances such as aerosol cans with flammable gases in the Minibar.



Never use gasoline, benzene or similar substances for cleaning the Minibar.



We recommend you to unplug the appliance before cleaning.



The appliance must not be exposed to rain.

2- Technical Data of the Minibar

- 1- Evaporator
- 2- Cooling Shelves
- 3- Door Shelves
- 4- Lamp and Temperature Control Key

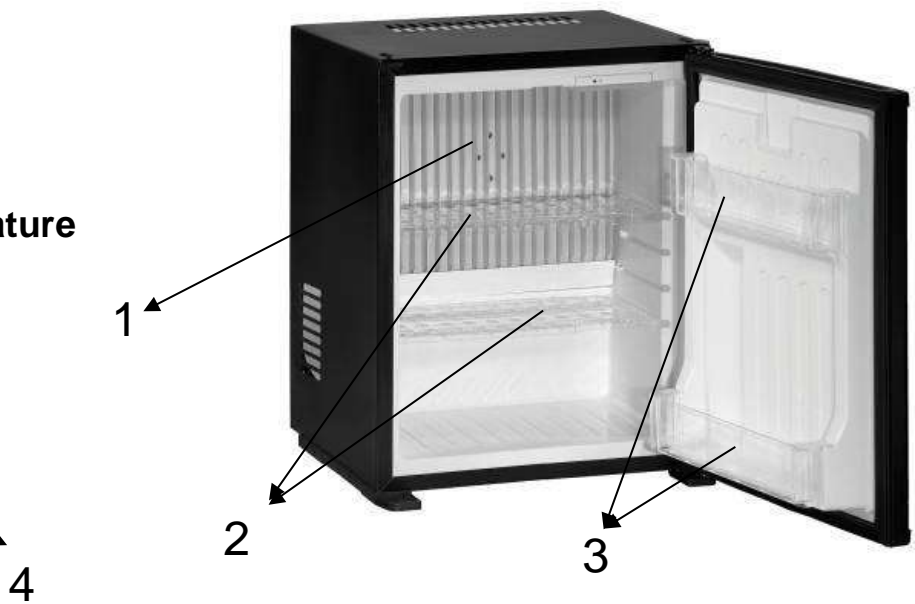

MODEL	SM271-TH	SM301-TH	SM401-TH	SM521-TH	SM601-TH
Internal storage volume (lt)	21	27	33	39	49
Refrigerant Type / Quantity	(R290 / 32gr)				
Dim. unpacked mm. H.x W. x D.	512x384x395	512x420x395	566x441x430	610x441x430	567x476x494
Compartment Type	Cellar				
Energy Efficiency Class	F	G	G	G	G
Climate Class	N (ambient temp. 16° C. - 32° C.)				
Storage conditions ranging from	6 °C to 14 °C				
Max. absorbed power	50 Watt				
Power Supply	100V - 240V / 50-60 Hz				
Energy Consumption (kWh/year)	95	108	122	117	175
Net Weight (kg)	8,57±1	9,95 ±1	11,71 ±1	12,5 ±1	13,05 ± 1
Thermostat Type	ICS (Intelligent Control System)				
Airborne acoustical noise emission class	A				
	N°2				

2- Technical Data of the Minibar

1- Evaporator

2- Cooling Shelves

3- Lamp and Temperature
Control Key



3

1

2



MODEL	SM271-THG	SM301-THG
Internal storage volume (lt)	27	31
Refrigerant Type / Quantity	R290 / 32 gr	
Dim. unpacked mm. H.x W. x D.	512x384x395	512x420x395
Compartment Type	Cellar	
Energy Efficiency Class	G	
Climate Class	N (ambient temp. 16° C. - 32° C.)	
Storage conditions ranging from	8 °C to 14 °C	
Max. absorbed power	50 Watt	
Power Supply	100V - 240V / 50-60 Hz	
Energy Consumption (kWh/year)	175	191
Net Weight (kg)	11,6±1	12,28±1
Thermostat Type	ICS (Intelligent Control System)	
Airborne acoustical noise emission class	A	
	N°2	

- 1- Kühlgrill
- 2- Regaleinsatz
- 3- Beleuchtung mit der LED Leuchten
- 4- Glass door with barrier



3

1

2



4

MODEL	SM271-THG	SM301-THG	SM401-THG
Internal storage volume (lt)	24	29	38
Refrigerant Type / Quantity	R290 / 32 gr		
Dim. unpacked mm. H.x W. x D.	512x384x395	512x420x395	566x441x430
Compartment Type	Cellar		
Energy Efficiency Class	G		
Climate Class	N (ambient temp. 16° C. - 32° C.)		
Storage conditions ranging from	8 °C to 14 °C		
Max. absorbed power	50 Watt		
Power Supply	100V - 240V / 50-60 Hz		
Energy Consumption (kWh/year)	156	202	162
Net Weight (kg)	12,88±1	13,66±1	14,82 ±1
Thermostat Type	ICS (SYSTEME DE CONTROLE INTELLIGENT)		
Airborne acoustical noise emission class	A		
	N°2		

3. Purpose of Use of the Minibar

This appliance is intended to be used in indoor areas is not intended to be used in outdoor areas.

4. How to use the Minibar

The minibar must be connected to a properly grounded AC power socket compliant with current applicable legislation. Ensure that the minibar's input voltage and frequency correspond to the country of destination; on the contrary, do not connect the minibars' socket. Having checked everything and connected the minibar, wait some hours before introducing drinks inside.

By turning to right Lamp and Temperature control key, the inside temperature of the Minibar will be lower. Lamp and Temperature Control key has 4 levels.

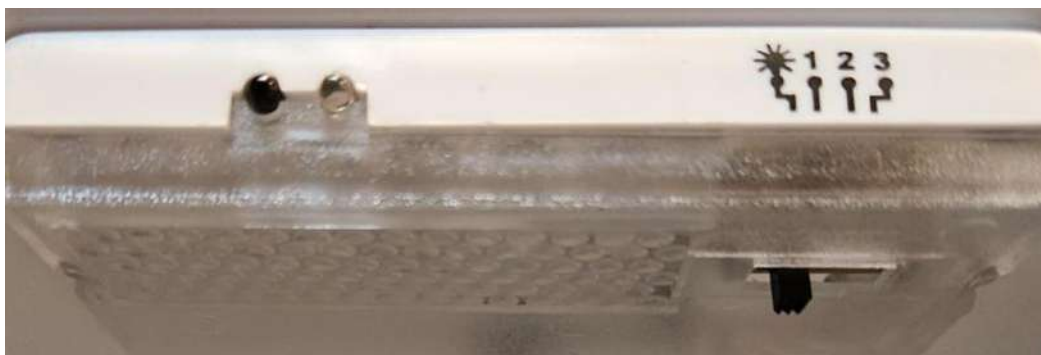

At the lamp level, the lamp is always on and in the lowest temperature position. The temperature increases in the direction of the arrow in the levels.

The minibar has an **automatic defrost** function. The fridge will start its first defrost cycle 36 hours after switch-on and will take **one hour to defrost**. After that, the fridge will defrost every 36 hours and defrost time will still be one hour. Water resulting from defrost will be collected in the appropriate tank located at the back of the minibar and evaporate naturally.

5. Installation Examples

INSTALLED IN A FURNITURE

- ✓ Make sure the minibar is positioned on a perfectly level horizontal surface. Check this using a spirit level. To ensure validity of warranty inclinations over 2 degree are not allowed.
 - ✓ Leave a space of at least 5 cm from the back of the minibar and the wall.
 - ✓ The upper and lower opening minibar ventilation must not be covered.
 - ✓ To position the minibar inside furniture it is necessary and indispensable to create a space for air input and output of minimum 200 cm² each one.
 - ✓ The air passing through the duct must not be pre-heated by any type of heat source.
 - ✓ If aeration grills are used they must each have opening of at least 200 cm².
 - ✓ Whichever way the minibar is installed, for good operation and good performance in terms of cold it is essential to allow correct circulation of air. This effect, as shown in the picture, consists in allowing the aspiration of fresh air from the lower front part of the appliance to then expel hot air from the upper back part.
- ✓ **Assure aeration of the cooling block with a correct ventilation and don't obstruct the air passage.**

FOR BUILT-IN INSTALLATIONS CREATE THE CORRECT AIR INTAKES TO EASILY DISPOSE OF THE HOT AIR PRODUCED.

The diagrams shown are a few examples of correct installations.

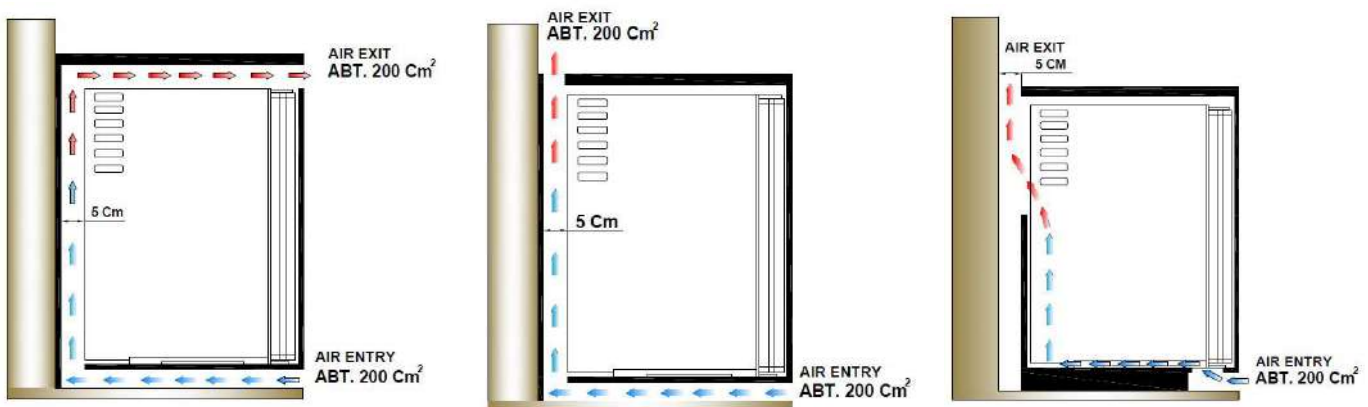

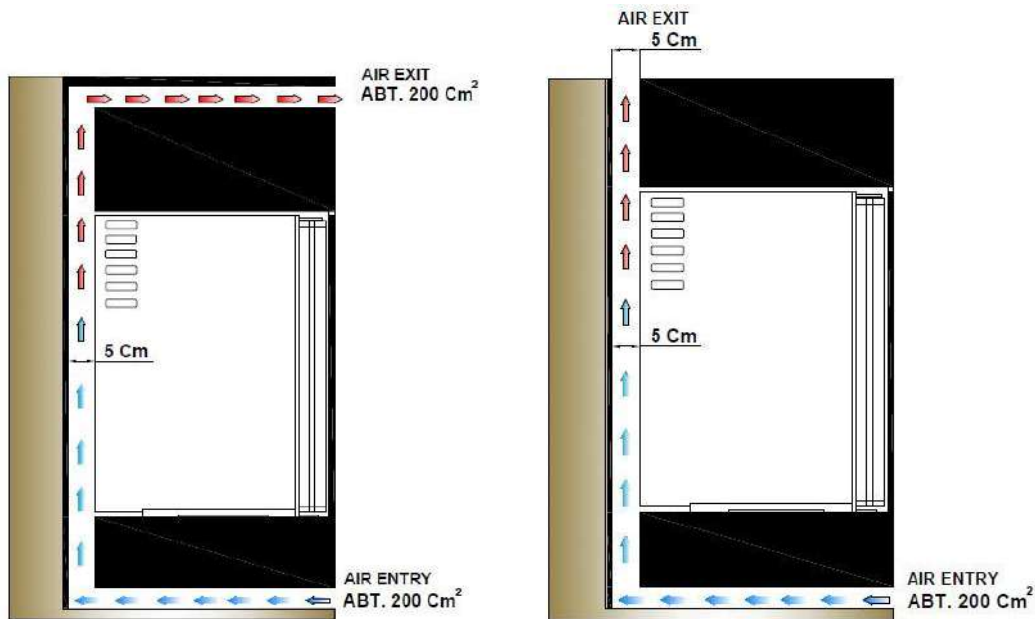

Air ventilation of 200 cm² Ex: 40 x 5 cm IN FREE INSTALLATION

- ✓ The minibar must be positioned on a horizontal support that is perfectly level. This operation can be checked using a spirit level.
- ✓ The warranty is not valid for inclinations exceeding 2 degrees.
- ✓ The back part must be at least 5 cm from the wall.
- ✓ Leave a space of at least 5 cm on the sides.
- ✓ Do not for any reason cover up the aerating grill at the top of the minibar. This would cause an increase in heat detrimental to the correct functioning of the equipment.
- ✓ Do not expose the minibar to sources of heat.

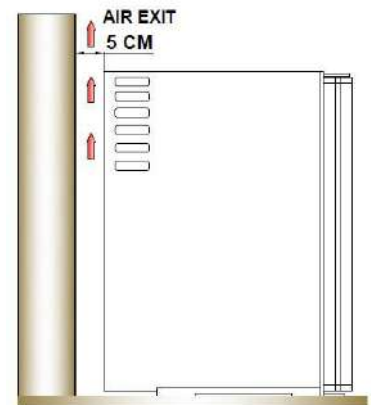

6. How to change the opening direction of the door (EXCLUDING THE MODELS F40MEL E F40ML)

1. Using a cutter, remove the 2 pieces of plastic (1) located on the top of the minibar left side.
2. Using an hexagonal key of 2,5 mm., unscrew the 2 screws (2).
3. Free the door from the top part and make a slight pressure on the door to remove it (3).
4. Remove the 2 plastic covers (4) from the upper left side.
5. Using an hexagonal key of 2,5 mm., unscrew the 2 screws (5).
6. Remove the plastic cover (6) from the vent in the top left part. The plastic cover will cover the upper right part.

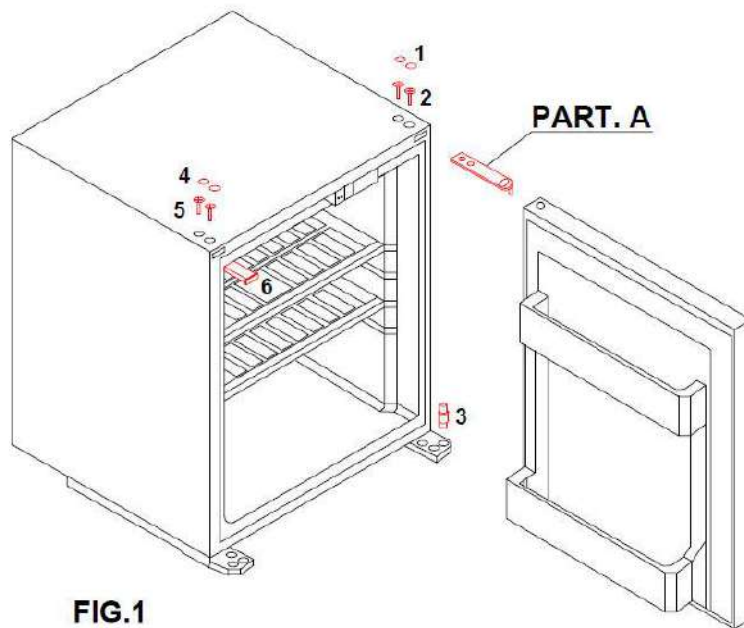
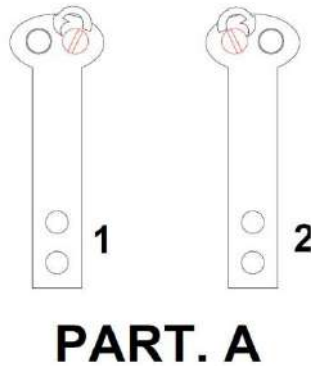

FIG.1

7. Remove the plastic cover from the vent (PART.A) and with a screw driver unscrew the hinge from the same part in the adjacent hole.



PART. A

8. Insert the bracket into the hole at the left side of the door.
 9. Position the door on the pivot and insert the bracket into the free slot.
 10. Screw the bracket using the 2 hexagonal headed screws.
 11. Check the door closure (the door closure can be perfected by making a slight pressure on the bracket after having loosened the fixing screws).
 12. Put all the plastic covers on the screws and holes.

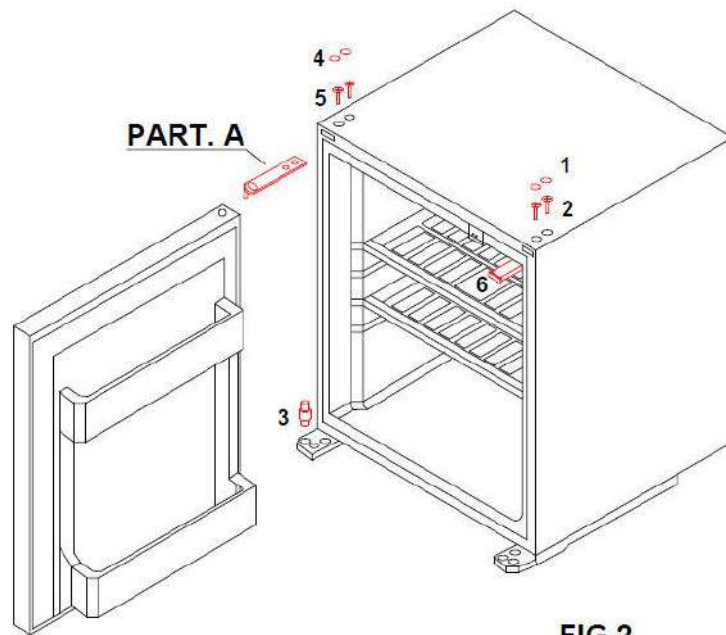

FIG.2

7. Disposal

Packaging materials may be dangerous for children. Keep the packaging parts out of the reach of children. The packaging materials should not be treated as household waste: Disposal must be carried out in accordance with local environmental regulations. Our refrigerators are only packaged using recyclable materials.

Dispose your old appliance avoiding damages to the environment. Deliver the old refrigerator to your local organisation authorised to collect old appliances or to your dealer while buying a new one. Before disposing your refrigerator, cut the plug of the live wire, and if there are any locks on the door, make them inoperable in order to protect children against any danger.

This appliance is marked according to the European Directive 2012/19/UE on Waste Electrical and Electronic Equipment (WEEE). By ensuring this product is disposed of correctly, you will help prevent potential negative consequences for the environment and human health, which could otherwise be caused by inappropriate waste handling of this product.



The Symbol  on the product, or on the documents accompanying the product, indicates that this appliance may not be treated as household waste. Instead, it shall be handed over to the applicable collection point for the recycling of electrical and electronic equipment. Disposal must be carried out in accordance with local environmental regulations for waste disposal. For more detailed information about treatment, recovery and recycling of this product, please contact your local city office, your household waste disposal service or the shop where you purchased the product.

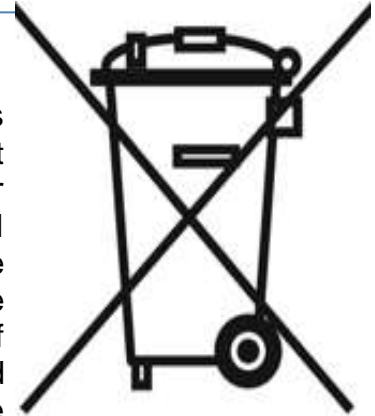

8. Cleaning of the Minibar

Before operating the Minibar, clean it both inside and outside with warm water, then dry it thoroughly. Never clean the Minibar with soap, granular detergent or soda or anything else than water.

Minibar's door gasket **must not** be cleaned with lubricant oil and exposed to humidity. Door gasket's near to the hinge will remain soft if powdered occasionally with talcum powder. Clean the backside of the Minibar annually with a brush or soft cloth.

This part does not need a special maintenance.

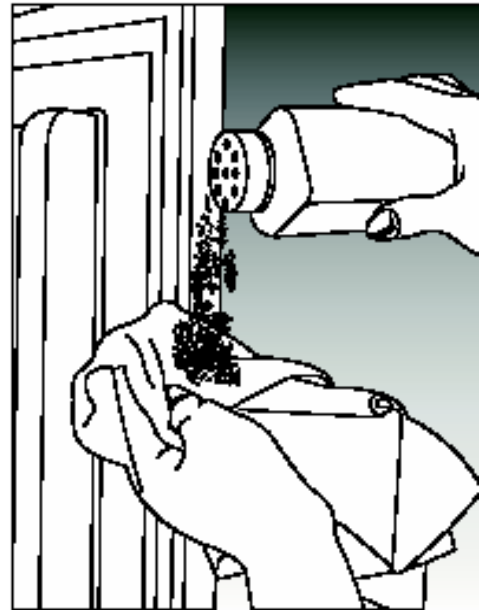

9. Shipping instructions in case the product is returned

- 1) In case of return of the Minibar, please, use a strong carton box as packaging the product is returned.
- 2) Minibar must be emptied before transportation.
- 3) Package needs to be fastened with thick tapes or strong strips.

10. Tips for Saving Energy

- Install the appliance in a dry, well-ventilated room, but not in direct sunlight and not near a heat source (e.g. Radiator, cooker, etc.).
- Open and close the door as briefly as possible.
- Allow drinks to cool down before placing in the appliance.
- Occasionally clean the rear of the appliance with a vacuum cleaner or paintbrush to prevent an increased power consumption.

11. Trouble Shooting

Should the appliance not work properly, before calling for Service, make the following checks:

FAULT	POSSIBLE CAUSES AND SOLUTIONS
The minibar will not switch on	<p>Make sure the mains socket is powered.</p> <p>Ensure the plug is correctly connected.</p> <p>The circuit may be shorted.</p>
The minibar does not cool enough	<p>The room temperature may be too high.</p> <p>The door has been opened too often and for too long.</p> <p>The door is not properly closed.</p> <p>The temperature control has not been set correctly.</p> <p>The door gaskets do not seal properly.</p> <p>Check that the air intakes have been dimensioned correctly and that they are not obstructed.</p>
Internal lighting doesn't work	<p>Ensure that the mains socket is powered.</p> <p>Ensure the plug is correctly connected.</p> <p>The circuit may be shorted.</p> <p>The bulb may be burned out.</p>
The door doesn't close properly	The minibar is not set on a horizontal plane.

	<p>The opening direction has been inadequately changed.</p> <p>The gaskets are dirty.</p> <p>The shelves or drinks are not correctly positioned.</p>
--	--

If the breakdown continues, please, call the customer service.

12. Guarantee

The product is guaranteed for 24 months from the date of purchase, which is proved by a document valid for fiscal purposes. The guarantee covers imperfections and defects of manufacture and:

- Is not valid if the instructions of use are not followed;
- Is not valid in case of improper use of the product, modifications to the appliance or use of non-original spare parts;
- Does not cover any type of modification made to the appliance;
- Does not cover possible damages to persons or things, caused by improper use and/or incorrect installation.

IMPORTANT:

THE COMPANY RESERVES THE RIGHT TO MAKE CHANGES TO THE PRODUCTS WITHOUT NOTIFICATION.

التحذيرات الخاصة /بالسلامة والمبادئ قبل الاستعمال

Действия перед началом эксплуатации и техника безопасности



*احفظوا المينيبار بعيدا عن المصادر الحرارية مثل الفرن والطباخ ، واحفظوها ايضا من اشعة الشمس المباشرة .
*Минибар нельзя устанавливать вблизи источников тепла, таких как печь, плита и т.д. и под прямыми лучами солнца



* يجب ان يتم القيام بتشغيل مينيبار ، على سطح منتظم ومتوازن بدون ان يتعرض الى اهتزاز .
*Минибар должен быть установлен на устойчивой, чистой и плоской поверхности



* عند وضع المبردات جنبنا الى جنب ضعوا بينهما مسافة 10 سم او اتركوا فراغات بمسافة 6 سم بينهما . لا تقوموا بعلق المشبكات المعدنية الموجودة خلفها .
*Если два минибара расположены рядом друг с другом, оставьте расстояние в 10 см между ними и 6 см между боковыми сторонами. Задние вентиляционные отверстия запрещается закрывать. Воздушная вентиляция охлаждающего элемента не должна быть затруднена.

NT
CLAS

* من اجل ان تقوم مينيبار بالاداء الامثل يجب ان تكون درجة حرارة الوسط تتراوح ما بين 16 – 43 درجة مئوية .
*Температура внешней среды должна находиться в пределах 16-43°C для оптимальной производительности минибара.



* تجنبوا وضع المواد المتفجرة والقابلة للاحتراق داخل مينيبار من اجل سلامتكم .
*Не кладите взрывчатые и легко воспламеняющиеся вещества в минибар для вашей безопасности



* قوموا بمطابقة فرق جهد عمل المينيبار مع اللاصق الموجود داخل المنتج او خلفها . وان المشاكل التي تتولد نتيجة الربط الغير الصحيح لا تدخل ضمن شمولية الضمان .
*Используемое напряжение электрической сети отображено на задней части продукта и / или на этикетке внутри продукта. Поломки вызванные неправильным подключением к электрической сети не попадают под гарантийные обязательства



* يجب ان يتم تركيب وربط الشبكات من قبل كهربائي مختص . قوموا باستعمال الماخذ الكهربائية المؤرضة . وان العطل الذي يكون مصدره الشبكة الكهربائية لا تدخل ضمن شمولية الضمان .
*Подключение к электрической сети должно выполняться профессиональными электриками. Используйте заземление.



* يجب توفير التهوية الكافية من اجل وحدة التبريد ، اذا كان قد تم تركيب او مونتاج المينيبار داخل او تحت الاغراض في حالة اذا لم يكن على حرا على الارض .
*Если минибар установлен внутри или под мебель, необходимо обеспечить достаточную вентиляцию охлаждающего элемента.



بفحص المينيبار في ما اذا كان متضررا او فيها نقص عند استلامها داخل غلب المينيبار .
*После распаковки проверьте минибар на отсутствие механических повреждений или дефектов



لقد تم تصميم المينيبار لكي يقوم بتبريد المشروبات ، وليس لحفظ الاطعمة *
*Минибар предназначен для охлаждения напитков, не храните продукты внутри минибара

التحذيرات الخاصة بالسلامة والمبادئ قبل الاستعمال

- من الضروري اتخاذ الاحتياطات اللازمة أثناء صيانة المستخدم وإعطاء التفاصيل المناسبة.
- لا يمكن استخدام الأجهزة من قبل الأشخاص (بما في ذلك الأطفال) ليس لديهم القدرات الحسية أو العقلية المناسبة ، أو ليس لديهم الخبرة والمعرفة، إلا إذا توفرت تعليمات بشأن استخدام الجهاز من قبل شخص مسؤول عن سلامتهم
- يجب أن يكون الأطفال تحت الإشراف حفاظاً على سلامتهم.
- من الضروري اتخاذ الاحتياطات اللازمة خلال تركيب الجهاز وإعطاء التفاصيل المناسبة.
- نوع المرفق.
- صنم الجهاز للإستخدام المنزلي والأماكن المماثلة.
- يجب أن يكون مستوى المناخ T للخليج. حيث ان SN ، N ، T غير مقبول لدول مجلس التعاون الخليجي.
- إذا كان هذا المنتج هو تحت IEC 60335-2-89، لذلك يمكن أن يعفى من G Mark.. يرجى المراجعة والتحديث.

المواصفات التقنية للمنتج / Техническая спецификация продукта

- 1- التبخير / Эвапатор
- 2- رفوف التبريد / Полочка
- 3- رفوف الابواب / Дверная полочка
- 4- Фотоэлемент LED подсветки /
الضوء الكهروضوئي LED

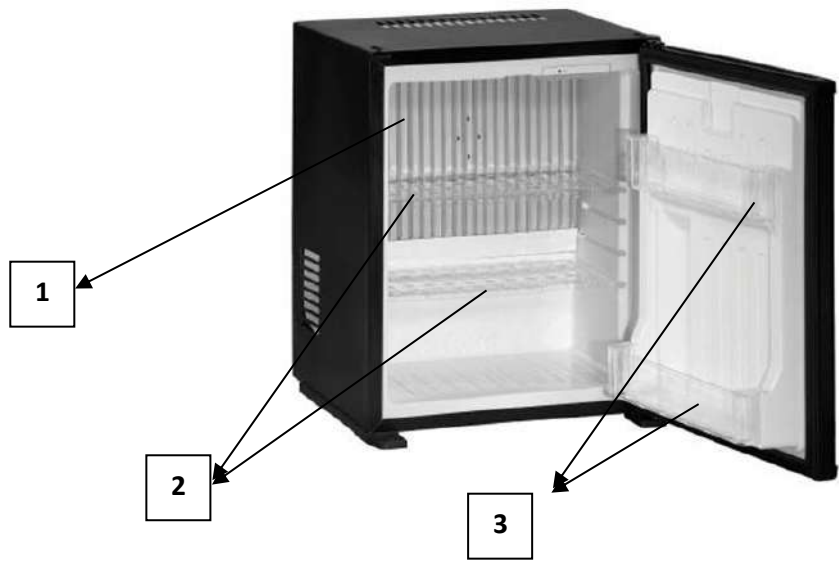

3- التعليمات التي يجب مراعاتها اثناء الاستعمال

1. يتطلب ان يتم الحفاظ على المينيبار بعيدا عن الاوساط الحرارية مثل الطباخ ، والفرن ومن تعرضها لاشعة الشمس المباشرة .
2. يجب القيام بتوفير التهوية الكافية على ان يتم الحفاظ على درجة حرارة الوسط ما بين 16 – 32 درجة مئوية من اجل امكانية عمل المينيبار بالاداء الامثل .
3. لا تقوموا بغلاق ثقب التهوية على الاجهزة .
4. لقد تم تصميم المينيبار لكي يقوم بتبريد المشروبات ، وليس لحفظ الاطعمة .

4. التعليمات التي يجب تنفيذها اثناء نقل المنتج من جديد

1. يجب الحفاظ على رغوطة البوليسترين والعلبة الاصلية للمنتج من اجل نقل المنتج من جديد .
2. يجب ان يتم تبريد محتويات المينيبار اولا قبل النقل .
3. يتم تثبيت المعدات والرفوف الموجودة داخل المينيبار اولا قبل تعبئتها من جديد .
4. يجب مطابقة تعليمات النقل الموجودة على العلبه وبالترتيب ويتم نقلها بواسطة شريط قوي ، ويجب ان يتم تغلفة العلبه بواسطة شريط العلب .

. حل المشاكل ...

في حالات العطل ...

قوموا بالتأكد من النقاط الموجودة ادناه قبل ان تقوموا بمناداة المصلح او الاتصال بمكتب الصيانة :

هل يوجد تيار كهربائي او هل ان الجهاز موصل الى الماخذ الكهربائي ؟

هل ان كابل المينيبار موصل الى الماخذ الكهربائي ؟

1. بعد دقيقة واحدة من فتح الباب يتم توقف المروحة ووحدة البليستير . اما في الفترات التي تكون اقل من دقيقة واحدة يستمر عمل المينيبار بشكل اعتيادي . اما في الفترات التي تكون اكثر من دقيقة واحدة ، يتم غلق المروحة ويتم اشتعال وانطفاء ضوء LED الكهروضوئي بفترات ثانية واحدة . عند غلق الباب تستمر المينيبار في عملها . اما دورية اشتعال وانطفاء الضوء ؛ المشتعل (ثانيتان) والمنطفئة (ثانيتان) .
2. قوموا بفحص درجة الحرارة التي تتواجد فيها المنتج فيما اذا كانت ما بين 16 – 32 درجة مئوية . قوموا بالاتصال بمركز الصيانة اذا كانت هذه العطلات مستمرة .

1. استعمالات المنتج

قوموا بفحص المنتج ما اذا كان متضررا او فيها نقص عند استلامها داخل العلب المعبأة .

ان هذا المنتج يمتلك خاصية فحص درجة الحرارة الالكترونية . يقوم بحفض درجة حرارة المشروبات الموجودة داخل المينيبار بشكل ثابت اي عند درجة مئوية وهي الدرجة المثالية للحرارة الداخلية التي تكون مستقلة عن درجة حرارة وسط عمل المينيبار والتي تكون ما بين 5 – 8 درجة مئوية . وكذلك ، ان فحص درجة الحرارة الالكترونية (الثرموستات الالكتروني) تقوم بمنع العطلات التي من الممكن ان تتشكل في التبخير بواسطة خاصية التبخير الاوتوماتيكي وتحافظ على اداء منتجات التبريد في مستوياتها العظمى . ويزداد استهلاك الطاقة عند انخفاض اداء التبريد وتتاثر بشكل سلبي في العطلات الاخرى . ان تبريد المينيبار تحتوي على النظام الكهروحراري ويتم توفيرها بواسطة وحدة التبريد . لا تحتوي النظام على الضاغطات . وبهذا تعمل المينيبار بشكل صامت وبدون اهتزاز .

2 . نظافة المينيبار

قوموا بتنظيف القسم الخارجي والداخلي من المينيبار بواسطة الماء الدافئ قبل الاستعمال . وبعد ذلك قوموا بتنظيفها بواسطة ماء الحنفية ومن ثم جففوها بشكل كامل . لا تقوموا باستخدام مواد النظافة التي تحتوي على الحبيبات مثل الصودا بشكل خاص ولا تستعملوا الصابون نهائيا في تنظيف المينيبار . قوموا بتنظيف المواد الموجودة داخل المينيبار مثل ما تم ذكره . لا يجب ان تكون وعاء المينيبار معرضة للزيوت والرطوبة . ان ختم الباب ، والاقسام التي تكون قريبة من المفصل بشكل خاص ، عندما يتم وضع بودرة تالك عليه في اوقات متقاربة فانه يحافظ على نعومته ويطيل عمره . قوموا بمسح الاقسام الخلفية من المينيبار بواسطة قطعة قماش نظيفة وناعمة او بواسطة الفرشاة مرة واحدة في السنة . ان هذا القسم لا يتطلب عناية خاصة .



لقد تم التأشير على هذا المنتج بالاستناد الى التوجيهات الاوروبية المرقمة EN / 35 / 2014 التي تتعلق بنفايات المعدات الكهربائية والإلكترونية (WEEE) . من خلال توفير التخلص بشكل صحيح من هذا المنتج ، ومن الممكن ان تساعدوا في مكافحة التأثيرات السلبية الاختيارية التي من الممكن ان تكون سببا في تضرر صحة الانسان والبيئة في حالات التخلص الخاطئة .

اذا كانت المستندات التي تأتي مع المنتج او المنتجات تحتوي على هذه الإشارة فهذا يعني انها تعرض عدم رؤية المنتج باعتبارها نفايات منزلية للاجهزة المؤشرة بهذه العلامة . ويتم تسليمها الى نقطة الاستعادة للاجهزة الإلكترونية والكهربائية ويتم تبديلها بمنتج اخر جديد ، اذا كنتم ترغبون بالحصول على معلومات مفصلة بشكل اكبر في ما يخص الاستعادة او الاكتساب لهذا المنتج ، قوموا بمراجعة البائع الذي اشترت منه المنتج او مراجعة مركز الصيانة الخاصة بكم من اجل التخلص من النفايات المنزلية ، او قوموا بمراجعة القسم المختص بهذا الامر في بلديتكم او اماناتكم .



3. Меры безопасности

Упаковочные материалы могут быть опасны для детей. Держите их в недоступном для детей месте или утилизируйте по типу отходов. Не выбрасывайте их вместе с обычными бытовыми отходами. Упаковка вашего холодильника изготовлен из перерабатываемых материалов.

Утилизируйте старые приборы не нанося кого-либо вреда окружающей среде. Для этого вы можете обратиться к авторизованному дилеру или в центр по сбору отходов на Вашей территории. Перед утилизацией минибара отрежьте вилку и выведите из строя замок на дверке, если таковой имеется, чтобы защитить детей от опасности.

4. Очистка минибара

Перед началом эксплуатации очистите минибар внутри и снаружи теплой влажной ветошью и дайте ему просохнуть. Ни в коем случае не используйте мыло и моющие средства. Также протрите технические детали, находящиеся внутри минибара. Дверные уплотнители не должны контактировать с маслом или смазывающими средствами. Дверные уплотнители будут оставаться мягкими (особенно в районе петель), если время от времени протирать их тальком. Также раз в год протирайте заднюю часть минибара мягкой щеткой или ветошью. Эта часть минибара не требует особого дополнительного ухода.



5. Внутреннее освещение

При открытии двери светодиодное освещение включается автоматически. Заменить Led-плату можно следующим образом:



Отключите питание



Снимите прозрачную крышку с помощью отвертки.



Удалить Led-плату и вытащите кабель.



Вставьте новую плату.



Установите на место прозрачную крышку

* Для получения дополнительных инструкций вы можете связаться с нашим представителем.

6. Условия транспортировки

1. Сохраняйте оригинальную упаковку и пенопласт для безопасной транспортировки.
2. Перед транспортировкой следует вынуть все напитки из минибара.
3. Перед упаковкой минибара, полки и остальные принадлежности должны быть собраны и закреплены внутри минибара во избежание повреждений.
4. Упаковка должна быть зафиксирована толстым скотчем или веревкой. Обязательно соблюдайте указания по транспортировке, указанные на упаковке

7. Устранение возможных неполадок

В случае неисправности минибара ...

- Проверьте, включен ли минибар в розетку, есть ли ток в электрической сети.
- Проверьте, нет ли рядом прямых источников тепла.
- Проверьте, установлен ли минибар на прямой и ровной поверхности.
- Проверьте, закрыта ли дверца.

Если неполадки не устранены, обратитесь в сервис.

8. Советы по энергосбережению

- Установите прибор в сухом, хорошо проветриваемом помещении, но не под прямыми солнечными лучами и не рядом с источником тепла (например, радиатором, плитой и т.д.)
- Открывайте и закрывайте дверку как можно быстрее.
- Остужайте напитки перед тем как поместить в минибар.
- Периодически очищайте от пыли заднюю часть прибора с помощью пылесоса или кисти, чтобы предотвратить увеличение потребления энергии.



Символ  на продукции или документации, поставляемой с данным продуктом указывает, что данный прибор не подлежит утилизации как домашний мусор. Для утилизации прибора вам необходимо предоставить его в пункт приема и переработки электронной и электрической продукции. Утилизация должна проводиться в соответствии с местным законодательством об утилизации мусора.

